



THERMOENERGY
GROUP SA BACĂU



BACAU-ROMANIA
Str. Chimiei, nr. 6
Cod postal 600286

Tel. +40-234-58 50 50
Fax +40-234-51 96 50

E-mail secretariat@thermoenergy.ro

Cont BRD GSG Bacau RO48BRDE040SV74253190400

Capital Social 20.234.880 lei

ORC J4/882/2014 - CUI RO33620670

NR: 329

DATA: 13.02.2024

Aprobat,
Director General
Florin PAVĂL

(13.02.2024)

CĂTRE,
OPERATORII ECONOMICI INTERESAȚI

ANUNȚ PUBLICITAR ACHIZIȚIE DIRECTĂ

I.Entitatea contractantă: THERMOENERGY GROUP S.A., cu sediul social în BACĂU, str.Chimiei, nr.6, tel:0234585050, fax:0234519650, e-mail: secretariat@thermoenergy.ro, prin prezenta invită operatorii economici interesați să depună oferte pentru atribuirea prin „**Achiziție directă**”, în conformitate cu art.12, alin. 4, din Legea nr.99/2016 modificată prin Legea nr. 208/2022 privind achizițiile sectoriale cu modificările și completările ulterioare, pentru:

Obiectul achiziției: **Achiziția publică de prestări servicii pentru “Îmbunătățirea regimului hidraulic al centralei de cogenerare cu Ciclu Combinat din SACET Bacău”- Studiu de fezabilitate**, achiziție necesară pentru a se determina modul de funcționare optim al instalației de termoficare aferentă grupului de cogenerare cu ciclu combinat (să se analizeze cauzele și să se propună soluții pentru îmbunătățirea regimului hidraulic de funcționare al Centralei de Cogenerare cu Ciclu Combinat, prin verificarea tuturor componentelor acestuia atât individual, cât și interconectată cu sistemul de termoficare urban), conform cerințelor Caietului de Sarcini nr. 396/05.02.2024, Referat de Necesitate și Oportunitate nr. 348/31.01.2024, Nota de Estimare nr. 362/31.01.2024+Nota justificativă privind determinarea valorii estimate (Anexa A).

Cod CPV: 79314000-8 - Studiu de fezabilitate

Valoarea estimată a achiziției: valoarea totală estimată este 30.000,00 lei fără TVA, conform Notei de Estimare nr. 362/31.01.2024+Nota justificativă privind determinarea valorii estimate (Anexa A).

Sursa de finanțare: surse de finanțare proprii Thermoenergy Group S.A.

Perioada de valabilitate a ofertei: 90 zile de la data limită de depunere a ofertei.

Modul de finalizare a achiziției directe: atribuirea contractului de prestări servicii din catalogul SEAP în urma stabilirii câștigătorului. Entitatea contractantă are deplina libertate în a selecta oferta câștigătoare, fără a fi obligat să anunțe acest lucru ofertanților participanți.

Modalitatea de plată: Plata pentru factura fiscală se va efectua cu ordin de plată, în contul bancar al prestatorului, în termen de **60 de zile** de la data înregistrării facturii electronice însoțită de sigiliul electronic al Ministerului Finanțelor în sistemul național privind factura electronică RO e-Factura.

Termen de prestare: Termenul de prestare a serviciilor este de **50 zile lucrătoare** de la data semnării contractului de ambele părți, conform draftului de contract de prestări servicii, anexat.

Documentația de atribuire este atașată prezentului anunț și conține:

- Caietul de sarcini nr. 396/05.02.2024;
- Draft contract de prestări servicii;
- Formulare;
- Anexe.

Cerințele din prezenta sunt minimale. Ofertantul este pe deplin responsabil pentru prestarea serviciilor, în conformitate cu necesitatea entității contractante stabilite prin Caiet de Sarcini nr. 396/05.02.2024.

II. Modul de elaborare și de prezentare a ofertei, formalități care trebuie îndeplinite în legătură cu transmiterea ofertei:

1. Documente de calificare solicitate:

1.1. Se va prezenta **Certificatul Constatator** emis de O.N.R.C.–din care să reiasă domeniul de activitate al operatorului economic. Obiectul contractului trebuie să aibă corespondent în codul CAEN din certificatul constatator emis de O.N.R.C.

1.2. Ofertantul va prezenta dovada certificării sistemului de management al calității conform **SR EN ISO 9001:2015** pentru domeniul care face obiectul achiziției (copie după certificate), sistem care sa fie certificat de către un organism acreditat din țară sau străinătate.

2. Propunerea tehnică:

2.1. Ofertantul va prezenta lista cu principalele servicii de natura celor care fac obiectul contractului, finalizate în ultimii 3 ani care se vor raporta la data limită de depunere a ofertelor, conținând valori, perioade de prestare, beneficiari, indiferent dacă aceștia din urmă sunt autorități contractante sau clienți privați – **Formular 5** atașat.

2.2. Pentru a demonstra că a fost însușit draftul de contract propus de entitatea contractantă, solicităm draftul ștampilat și cu semnătura reprezentantului legal al ofertantului pe fiecare pagină și eventualele obiecțiuni asupra contractului de prestări servicii anexat. Se va prezenta DECLARAȚIE PRIVIND ACCEPTAREA CLAUZELOR CONTRACTUALE - **Formular 6** atașat.

2.3. Propunerea tehnică se va prezenta atașat și face parte din contractul de achiziție sectorială, se va întocmi astfel încât să se facă dovada îndeplinirii prevederilor documentația de atribuire. Ofertantul trebuie să includă în oferta sa toate datele și informațiile specificate în documentația de atribuire în forma cerută dar și orice alte informații pe care acesta le consideră necesare pentru clarificarea propunerii sale tehnice - **Formular 8** atașat.

3. Propunerea financiară:

Propunerea financiară se va prezenta în conformitate cu Formularul de ofertă. Prețul serviciilor din formularul de ofertă vor fi exprimate în lei, fără TVA și va cuprinde toate cheltuielile ofertantului legate de serviciile prestate, în conformitate cu cerințele documentației de atribuire. Prețul total al ofertei este considerat ferm și nu poate fi modificat sau ajustat pe toată durata de derulare a contractului.

Propunerea financiară a ofertantului nu trebuie să depășească estimarea realizată de către entitatea contractantă.

Prețul serviciilor din formularul de ofertă, va fi prezentat unitar cât și total și va fi exprimat în lei, fără TVA cu respectarea tuturor cerințelor anunțului publicitar – **Formular 9 + Anexa 1** atașate.

Notă: Pentru întocmirea ofertelor, ofertanții pot solicita vizitarea amplasamentului.

Nu se acceptă oferte alternative, incomplete la oferta de bază.

Nu se acceptă oferte depuse/transmise după data limită de depunere oferte.

Notă privind toate documentele: În cazul în care persoana care semnează documentele este alta decât reprezentantul legal al ofertantului înscris în Certificatul Constatator, se va depune Împuternicire pentru persoana numită - **Formular 1** atașat.

III. Criteriu de atribuire: Entitatea contractantă a ales criteriul de atribuire „*Cel mai bun raport calitate/preț*”, luând în calcul *prețul ofertei – componenta financiară și componenta tehnică*.

Ofertele care nu fac dovada calificărilor și expertizei cerute pentru oricare din specialiștii solicitați în echipa de proiect conform cerințelor din prezentul Caiet de Sarcini sau din care lipsește oferta tehnică **VOR FI RESPINSE**.

Pentru evaluarea ofertelor s-au stabilit următorii factori de evaluare:

Factor de evaluare	Procentaj/punctaj
Componenta financiară - Prețul ofertei (F1)	max. 60
Componenta tehnică - experiența similară (F2):	max. 40
-Pentru participarea în 1-2 contracte/proiecte similare a căror valoare individuală este cel puțin 30.000 lei fără TVA – se acordă 20 puncte -Pentru participarea în ≥ 3 contracte/proiecte a căror valoare individuală este cel puțin 30.000 lei fără TVA – se acordă 40 puncte	
TOTAL	max. 100

1. Componenta financiară: Prețul ofertei (F1):

Evaluarea componentei financiare se va realiza astfel:

Punctajul $P_{(n)}$ = max. 60 puncte, se acordă astfel:

- Pentru cel mai scăzut dintre prețuri (notat $Preț_{(min)}$) se acordă 60 puncte.
- Pentru celelalte prețuri ofertate (notate $Preț_{(n)}$)

Punctajul $P_{(n)}$ se calculează proporțional, astfel: $P_{(n)} = [Preț_{(min)} / Preț_{(n)}] \times 60$

Notă:

„ $Preț_{(min)}$ ” - reprezintă cel mai mic preț ofertat în cadrul procedurii de atribuire și pentru care se aplică criteriul de atribuire.

„ $Preț_{(n)}$ ” - reprezintă prețul pentru care se calculează punctajul după metoda menționată anterior.

2. Componenta tehnică: experiența similară (F2):

Punctajul componentei tehnice total pentru criteriul de evaluare F2 va fi egal cu numărul de puncte obținute. Punctajul componentei tehnice total maxim ce poate fi acordat factorului F2 este de 40 de puncte.

Punctajul total al ofertei evaluate se va calcula ca sumă a celor 2 criterii de evaluare F1 și F2.

În același timp, pentru alegerea criteriului de atribuire entitatea contractantă respectă principiile care stau la baza atribuirii contractului de achiziție publică: principiul transparenței; principiul economicității; principiul eficienței și principiul eficacității.

Entitatea contractantă își rezervă dreptul de a negocia ofertele depuse în baza procedurilor interne ale achizitorului, prin solicitarea de oferte de preț îmbunătățite, înainte de stabilirea clasamentului final.

În cazul în care două sau mai multe oferte au o valoare totală egală a propunerii financiare și sunt clasate pe primul loc, în vederea departajării, entitatea contractantă va solicita acestora depunerea de noi propuneri financiare pe adresa de e-mail a entității contractante. După reofertarea prețului, va fi declarat câștigător ofertantul a cărei nouă propunere financiară are valoarea cea mai mică.

Ofertantul câștigător va fi invitat să depună oferta finală negociată în Catalogul de produse/**servicii**/lucrări SEAP sau pe email/fax: secretariat@thermoenergy.ro entității contractante, după caz.

Locul și termenul de solicitare a clarificărilor se face prin email: secretariat@thermoenergy.ro și cjuglan@thermoenergy.ro.

Pentru ca oferta să fie considerată admisă trebuie să îndeplinească toate cerințele obligatorii prevăzute în prezentul anunț.

IV.Modul de prezentare a ofertei:

Operatorii economici vor transmite entității contractante oferta care va cuprinde documentele de calificare, propunerea tehnică și propunerea financiară prin email: secretariat@thermoenergy.ro și cjuglan@thermoenergy.ro, fax: 0234 519650, până la data de **23.02.2024**.

Entitatea contractantă intenționează să efectueze achiziția, cu ofertantul a cărei ofertă îndeplinește criteriul de atribuire **“Cel mai bun raport calitate/preț”** și a îndeplinit toate condițiile din prezentul anunț, online în SEAP.

Entitatea contractantă are deplină libertate în a selecta oferta câștigătoare, fără a fi obligat să anunțe acest lucru ofertanților participanți.

Lista cu necesarul este atașată **anunțului publicitar achiziție directă** și în SEAP la anunțul publicitar nr.....

Alte informații și/sau clarificări se pot obține prin solicitare scrisă semnată și ștampilată prin adresa de email: secretariat@thermoenergy.ro și cjuglan@thermoenergy.ro.

DIRECTOR COMERCIAL,
Radu Cristian PALADE



ȘEF BIROU ACHIZIȚII PUBLICE,
Camelia-Mariana JUGLAN



Întocmit,
Crina ȘTEFĂNESCU



SECȚIUNEA FORMULARE

Denumire achiziție: **Achiziția publică de prestări servicii pentru "Îmbunătățirea regimului hidraulic al centralei de cogenerare cu Ciclu Combinat din SACET Bacău"- Studiu de fezabilitate**

Cod CPV: 79314000-8 - Studiu de fezabilitate

Nr. crt.	Denumire formular	Nr. formular
1	ÎMPUTERNICIRE	FORMULAR 1
2	ACORD DE ASOCIERE	FORMULAR 2
3	ACORD DE SUBCONTRACTARE	FORMULAR 3
4	DECLARAȚIE PRIVIND RESPECTAREA CONDIȚIILOR DE MEDIU, SOCIAL ȘI AL RELAȚIILOR DE MUNCA PE TOATĂ DURATA DE ÎNDEPLINIRE A CONTRACTULUI DE PRESTĂRI SERVICII	FORMULAR 4
5	DECLARAȚIE PRIVIND LISTA PRINCIPALELOR SERVICII REALIZATE ÎN ULTIMII 3 ANI	FORMULAR 5
	PROPUNEREA TEHNICĂ	
6	DECLARAȚIE PRIVIND ACCEPTAREA CLAUZELOR CONTRACTUALE	FORMULAR 6
	DRAFT CONTRACT	
7	Declarație pe proprie răspundere privind partea/părțile din propunerea tehnică și/sau din propunerea financiară declarate confidențiale, clasificate sau protejate de un drept de proprietate intelectuală	FORMULAR 7
8	PROPUNEREA TEHNICĂ	FORMULAR 8
	PROPUNEREA FINANCIARĂ	
9	FORMULAR PROPUNERE FINANCIARĂ	FORMULAR 9 + Anexa 1

ÎMPUTERNICIRE

Subscrisa.....(nume/denumire operator economic), cu sediul în.....(adresa operatorului economic), înmatriculată la Registrul Comerțului sub nr.....,CIF.....,atribut fiscal.....reprezentată prin.....,în calitate de....., împuternicim prin prezenta pe dl/dna....., domiciliat în.....BI/CI seria.....nr.....CNP.....eliberat de.....având funcția de.....să ne reprezinte la procedura de atribuire.....(se va completa denumirea) organizată de.....în scopul atribuirii contractului.

În îndeplinirea mandatului său, împuternicitul va avea următoarele drepturi și obligații:

1. Să semneze toate actele și documentele care emană de la subscrisa în legătură cu participarea la prezenta procedură;
2. Să participe în numele subscrisei la procedură și să semneze toate documentele rezultate pe parcursul și/sau în urma desfășurării procedurii;
3. să răspundă solicitărilor de clarificare de către comisia de evaluare în timpul desfășurării procedurii;
4. Să depună în numele subscrisei contestațiile cu privire la procedură.

Prin prezenta, împuternicitul nostru este pe deplin autorizat să angajeze răspunderea subscrisei cu privire la toate actele și faptele ce decurg din participarea la procedură.

Înțeleg că, în cazul în care această declarație nu este conformă cu realitatea sunt pasibil de încălcarea legislației penale privind falsul în declarații și sunt de acord cu orice decizie a entității contractante referitoare la excluderea din procedura pentru atribuirea contractelor de achiziție publică.

Denumirea mandantului

SC.....

Reprezentată legal prin.....(nume, prenume, funcție)

(Specimen de semnătură al persoanei împuternicite)

(Semnătura autorizată și ștampila)

.....

Notă: Împuternicirea va fi însoțită de copie după actul de identitate al persoanei împuternicite (buletin de identitate, carte de identitate, pașaport)

ACORD DE ASOCIERE

Nr.....din.....

CAPITOLUL I - PĂRȚILE ACORDULUI**Art. 1.** Prezentul acord se încheie între:

S.C....., cu sediul în, str. nr....., telefon fax
, înmatriculată la Registrul Comerțului dinsub nr....., cod unic de
 înregistrare....., contdeschis la..... reprezentata de
 având funcția de..... în calitate de asociat -**LIDER DE ASOCIERE**

și

S.C....., cu sediul în, str. Nr....., telefon
 fax, înmatriculata la Registrul Comerțului din sub nr....., cod unic de
 înregistrare....., cont.....deschis la.....reprezentata de
 având funcția de..... în calitate de **ASOCIAT**

CAPITOLUL II - OBIECTUL ACORDULUI

Art. 2. Obiectul prezentului acord îl constituie asocierea în vederea participării cu oferta comuna la
 procedura de atribuire a contractului de achiziție publică
, conform Documentației de
 Atribuire puse la dispoziție de către Thermoenergy Group SA Bacău

CAPITOLUL III - TERMENUL ACORDULUI

Art. 3. Prezentul acord rămâne în vigoare până la expirarea duratei de valabilitate a contractului,
 respectiv până la stingerea tuturor datoriilor legate de acesta.

CAPITOLUL IV - ALTE CLAUZE

Art. 4. Partenerii convin ca liderul de asociere sa fie.....

..... Contractul de achiziție cu achizitorul va fi semnat de către toți membrii asocierii,
 liderul de asociere....., fiind desemnat ca reprezentant autorizat să
 primească instrucțiunile, precum și plata, pentru și în numele oricăruia și tuturor membrilor asocierii.

Art. 5. Părțile vor răspunde solidar și nelimitat în fața Beneficiarului în ceea ce privește toate obligațiile
 și responsabilitățile decurgând din sau în legătura cu Contractul.

Art. 6. În caz de adjudecare, asociații au convenit ca cotele de participare în cadrul asocierii vor fi
 următoarele:

..... % (în litere),

..... % (în litere).

Art. 7. Asociații convin să se susțină ori de câte ori va fi nevoie pe tot parcursul realizării contractului,
 acordându-și sprijin de natura tehnică, managerială sau/și logistică ori de câte ori situația o cere.

Art. 8. Nici una dintre Părți nu va fi îndreptățită să vândă, cesioneze sau în orice altă modalitate să
 greveze sau să transmită cota sa sau parte din aceasta altfel decât prin efectul legii și prin obținerea
 consimțământului scris prealabil atât al celorlalte Părți cât și a Beneficiarului.

Art. 9. Prezentul acord se completează în ceea ce privește termenele și condițiile de prestare/executare a serviciilor/lucrărilor, cu prevederile contractului ce se va încheia între (asociere) și Beneficiar.

Art. 10. Repartizarea fizică, valorică și procentuală a contractului de achiziție publică preluate de fiecare asociat pentru obiectivului supus licitației:

Prezentul acord de asociere s-a încheiat astăzi în exemplare.

LIDER ASOCIERE (denumire operator economic)

Nume, prenume reprezentant împuternicit,

Semnătura

ASOCIAT 1 (denumire operator economic)

Nume, prenume reprezentant împuternicit, semnătura

Notă: Formularul poate fi prezentat și într-o altă formă, cu condiția ca acesta să conțină informațiile solicitate.

ACORD DE SUBCONTRACTARE

nr...../.....

La contractul de achiziție publică nr...../..... încheiat între _____
 (denumire entitate contractantă)
 și _____ privind furnizarea produselor

1. Părți contractante:

Acest contract este încheiat între S.C. _____ cu sediul în _____
 _____, reprezentată prin _____ Director General și
 (adresa,tel.,fax)

_____ Director Economic, denumită în cele ce urmează contractant general

și

S.C. _____ cu sediul în _____

(adresa,tel.,fax)

reprezentată prin _____ Director General și _____ Director Economic, denumită în
 cele ce urmează subcontractant.

2. Obiectul contractului:

Art.1. _____ ce fac obiectul prezentului contract sunt _____ de:
 (lucrări, produse, servicii)

- _____
 - _____

Art.2. Valoarea _____ este conform ofertei prezentate de subcontractant.
 (lucrări, produse, servicii)

Art.3. Contractantul general va plăti subcontractantului următoarele sume:

- lunar, în termen de _____ (zile) de la primirea de către contractantul general
 a facturii întocmite de subcontractant, contravaloarea _____ executate
 (lucrări, produse, servicii)

în perioada respectivă.

- plata _____ se va face în limita asigurării finanțării _____
 (lucrărilor, produselor, serviciilor)

_____ de către beneficiarul _____
 (lucrărilor, produselor, serviciilor) (denumire entitate contractantă)

Art.4. Durata de prestare/execuție a _____ este în conformitate
 (lucrărilor, produselor, serviciilor)

cu contractul, eșalonată conform graficului anexă la contract.

Art.5. Durata garanției de bună execuție este de _____ luni și începe de la data semnării procesului verbal
 încheiat la terminarea _____

(lucrărilor, produselor, serviciilor)

Art.6. Contractantul general va preda subantreprenorului documentatia completa verificata cu
 dispozitiile legale.

3. Alte dispoziții:

Art.7. Pentru nerespectarea termenului de finalizare a _____

(lucrărilor, produselor, serviciilor)

și neîncadrarea din vina subcontractantului, în durata de execuție angajată de contractantul general în fața beneficiarului, subcontractantul va plăti penalități de ____% pe zi întârziere din valoarea _____ nerealizată la termen.

(lucrărilor, produselor, serviciilor)

Pentru nerespectarea termenelor de plată prevăzute la **art.3.**, contractantul general va plăti penalități de ____ % pe zi întârziere la suma datorată.

Art.8. Subcontractantul se angajează față de contractant cu aceleași obligații și responsabilități pe care contractantul le are față de investitor conform contractului.....

Art.9. Neînțelegerile dintre părți se vor rezolva pe cale amiabilă. Dacă acest lucru nu este posibil, litigiile se vor soluționa pe cale legală.

Prezentul contract s-a încheiat în două exemplare, câte un exemplar pentru fiecare parte.

(contractant)

(subcontractant)

Notă: Formularul poate fi prezentat și într-o altă formă, cu condiția ca acesta să conțină informațiile solicitate.

Operator economic

.....
(denumirea/numele)**Declarație privind respectarea condițiilor de mediu, sociale și cu privire la relațiile de muncă pe toată durata de îndeplinire a contractului de prestări servicii**

Subsemnatul (numele și prenumele în clar ale persoanei autorizate), reprezentant al (denumirea ofertantului/membrului asocierii.....) declar pe propria răspundere că mă angajez să prestez serviciile pe parcursul îndeplinirii contractului, în conformitate cu regulile obligatorii referitoare la condițiile privind respectarea condițiilor de mediu, sociale și cu privire la relațiile de muncă pe toată durata de îndeplinire a contractului, care sunt în vigoare în România.

De asemenea, declar pe propria răspundere că la elaborarea ofertei am ținut cont de obligațiile referitoare la respectarea condițiilor de mediu, sociale și cu privire la relațiile de muncă pe toată durata de îndeplinire a contractului de prestări servicii și am inclus costul pentru îndeplinirea acestor obligații.

Data: _____

Operator economic,

.....

(semnătura autorizată)

Notă: Formularul poate fi prezentat și într-o altă formă, cu condiția ca acesta să conțină informațiile solicitate.

OPERATOR ECONOMIC

(denumirea/numele)

**DECLARAȚIE PRIVIND LISTA PRINCIPALELOR
SERVICII PRESTATE ÎN ULTIMII 3 ANI**

Subsemnatul, reprezentant împuternicit al,
(denumirea / numele și sediul / adresa candidatului / ofertantului)
declar pe propria răspundere, sub sancțiunile aplicate faptei de fals în acte publice, că datele prezentate în tabelul anexat sunt reale.

Subsemnatul declar că informațiile furnizate sunt complete și corecte în fiecare detaliu și înțeleg că entitatea contractantă are dreptul de a solicita, în scopul verificării și confirmării declarațiilor, situațiilor și documentelor care însoțesc oferta, orice informații suplimentare în scopul verificării datelor din prezenta declarație.

Subsemnatul autorizez prin prezenta orice instituție, societate comercială, bancă, alte persoane juridice să furnizeze informații reprezentanților autorizați ai THERMOENERGY GROUP SA Bacău cu privire la orice aspect tehnic și financiar în legătură cu activitatea noastră.

Prezenta declarație este valabilă până la data de
(se precizează data expirării perioadei de valabilitate a ofertei)

Operator economic,

.....

(semnătura autorizată)

Nr. Crt.	Obiectul contractului	Codul CPV	Denumirea/numele beneficiarului/clientului Adresa	Calitatea prestatorului*)	Prețul total al contractului	Procent îndeplinit de prestator %	Cantitatea (U.M.)	Perioada de derulare a contractului (**)
0	1		2	3	4	5	6	7
1								
2								
....								

Operator economic,

.....
(semnătura autorizată)

*) Se precizează calitatea în care a participat la îndeplinirea contractului care poate fi de: contractant unic sau contractant conducător (lider de asociație); contractant asociat; subcontractant.

**) Se va preciza data de începere și de finalizare a contractului.

OPERATOR ECONOMIC

(denumirea/numele)

DECLARAȚIE PRIVIND ACCEPTAREA CLAUZELOR CONTRACTUALE

Subsemnatul, reprezentant împuternicit al (denumirea ofertantului), declar că, în cazul în care vom fi declarați câștigători în cadrul procedurii de atribuire a contractului de achiziție publică având ca obiect, organizată de ne vom îndeplini toate sarcinile cu stricta respectare a condițiilor contractului.

Precizăm că:

ne însușim conținutul acestuia, așa cum a fost publicat în documentația de atribuire și anexăm proiectul de contract semnat pe fiecare pagina.

Data: _____

Operator economic,

.....

(semnătura autorizată)

Notă: Formularul poate fi prezentat și într-o altă formă, cu condiția ca acesta să conțină informațiile solicitate.



NR:

DATA:

ACHIZITOR
THERMOENERGY GROUP S.A.

PRESTATOR

.....

13.02.2022
[Signature]

CONTRACT PRESTĂRI SERVICIU

Nr..... data.....

Având ca temei legal:

Legea nr.99/2016 modificată prin Legea nr. 208/2022 privind achizițiile sectoriale, cu modificările și completările ulterioare referitoare la atribuirea contractului sectorial/acordului cadru
S-A ÎNCHEIAT PREZENTUL CONTRACT DE ACHIZIȚIE SECTORIALĂ DE PRESTĂRI SERVICII, denumit în continuare „Contract”.

Între

ART.1.PĂRȚILE CONTRACTANTE

1.1. THERMOENERGY GROUP S.A., cu sediul social în Bacău, str. Chimiei, nr. 6, cod poștal 600286, jud.Bacău, tel: 0234/585.050, fax 0234/519.650, e-mail: secretariat@thermoenergy.ro, înregistrată la Registrul Comerțului Bacău sub nr. J4/882/25.09.2014, CIF RO 33620670, cont bancar nr. RO48 BRDE 040S V742 5319 0400, deschis la BRD Groupe Societe Generale - sucursala BACĂU, reprezentată prin Florin PAVĂL, Director General, în calitate de **ACHIZITOR**, pe de o parte,

și

1.2....., cu sediul social în,, nr., Jud., cod poștal:, telefon:, fax:, email:, înregistrată la Registrul Comerțului, sub nr. J.../...../....., CIF:, cont bancar nr:, deschis la, reprezentată prin, Director General, în calitate de **PRESTATOR**, pe de altă parte:

ART.2. DEFINIȚII

2.1. În prezentul contract următorii termeni vor fi interpretați astfel:

- a. contract** - acordul de voință cu titlu oneros, asimilat, potrivit legii, actului administrativ, încheiat în scris între unul sau mai mulți operatori economici și una ori mai multe autorități contractante, care are ca obiect execuția de lucrări și toate Anexele sale;
- b. achizitor și prestator** - părțile contractante, așa cum sunt ele numite în prezentul contract;
- c. cerințele achizitorului** - caiet de sarcini și oricare alte cerințe/instrucțiuni emise de achizitor pe durata executării contractului;
- d. reprezentanții părților** - reprezintă persoanele fizice și/sau juridice desemnate ca atare de către o Parte pentru relația cu cealaltă Parte. Achizitorul are dreptul, în vederea verificării/urmării lucrărilor și reprezentării intereselor acestuia, de a încheia contracte de servicii de consultanță/supraveghere/dirigenție de șantier, în condițiile legii;
- e. specificații tehnice** - cerințe, prescripții, caracteristici de natură tehnică ce permit fiecărui produs, serviciu sau lucrare să fie descris, în mod obiectiv, într-o manieră corespunzătoare îndeplinirii necesității entității contractante,

- f. standard** - o specificație tehnică adoptată ca standard internațional, standard european sau standard național de către un organism de standardizare recunoscut, pentru aplicare repetată sau continuă, care nu este obligatorie,
- g. prețul contractului** - prețul plătit prestatorului de către achizitor, în baza contractului pentru îndeplinirea integrală și corespunzătoare a tuturor obligațiilor sale, asumate prin contract;
- h. penalitate contractuală** - despăgubirea stabilită în contract ca fiind plătită de către una dintre părțile contractante către cealaltă parte, în caz de neîndeplinire, îndeplinire necorespunzătoare sau cu întârziere a obligațiilor din contract,
- i. dată de începere a proiectării**- înseamnă data notificată de către achizitor cu privire la începerea activității de proiectare,
- j. cost**- înseamnă toate cheltuielile făcute (sau care urmează să fie făcute) de către prestator, în legătură cu executarea contractului, conform Ofertei,
- k. documentele Prestatorului** - înseamnă calculele, planșe, manuale, modele și alte documente tehnice (dacă există), furnizate de către Prestator conform prevederilor Contractului,
- l. riscurile contractului** - înseamnă acele evenimente ce pot influența negativ implementarea Contractului,
- m. instrucțiunea Achizitorului** - documentul scris, semnat, datat și numerotat, elaborat de Achizitor sau de reprezentantul acestuia, dacă este cazul, cu caracter obligatoriu pentru Prestator, cu privire la îndeplinirea obligațiilor din contract,
- n. standarde-standardele**, reglementările tehnice sau altele asemenea prevăzute în Caiet de sarcini , Propunerea Tehnică și legislația aplicabilă,
- o. livrabile**- reprezintă documentele/serviciile realizate de prestator în îndeplinirea obiectului Contractului, pentru uzul specific al Achizitorului, așa cum aceste documente sunt enumerate în Caiet de sarcini,
- p. CTA**- reprezintă Comisia Tehnică de Avizare,
- q. subcontractant** - înseamnă orice operator economic care este parte a prezentului contract și care îndeplinește activități care fac parte din obiectul prezentului contract răspunzând în fața prestatorului de organizarea și derularea tuturor etapelor necesare în acest scop,
- r. forța majoră** - un eveniment mai presus de controlul părților, care nu se datorează greșelii sau vinei acestora, care nu putea fi prevăzut la momentul încheierii contractului și care face imposibilă executarea și, respectiv, îndeplinirea contractului, sunt considerate asemenea evenimente: războaie, revoluții, incendii, inundații sau orice alte catastrofe naturale, restricții apărute ca urmare a unei carantine, embargou, enumerarea nefiind exhaustivă ci enunțativă. Nu este considerat forță majoră un eveniment asemenea celor de mai sus care, fără a crea o imposibilitate de executare, face extrem de costisitoare executarea obligațiilor uneia din părți.
- s. zi** - zi calendaristică; **an** - 365 zile.

ART.3. INTERPRETARE

3.1. În prezentul contract, cu excepția unei prevederi contrare cuvintele la forma singular vor include forma de plural și vice versa, acolo unde acest lucru este permis de context.

3.2. Termenul „zi” sau „zile” sau orice referire la zile reprezintă zile calendaristice dacă nu se specifică în mod diferit.

3.3. În prezentul contract, cu excepția situațiilor când contextul cere altfel sau a unei prevederi contrare, cuvintele care desemnează persoane vor include persoane fizice/juridice și orice organizație având capacitate juridică.

3.4. Referințele la orice acte normative se consideră a face referire și la orice acte normative subsecvente prin care acestea sunt modificate.

3.5. Cu excepția cazului când se prevede altfel în contract, acesta obligă nu numai la ceea ce este expres prevăzut prin clauzele sale ci și la toate urmările pe care legea, obiceiul sau echitatea le dă obligații respective după natura sa.

3.6. Clauzele și expresiile vor fi interpretate prin raportare la întregul contract.

ART.4. PRIORITATEA DOCUMENTELOR

4.1. În situația în care, în cursul executării obligațiilor contractuale, intervin conflicte/contradicții între prevederile propunerii tehnice și cele ale Caietului de Sarcini, vor prevala prevederile Caietului de Sarcini nr.396/05.02.2024. Ordinea de precedență este cea stabilită la Documentele Contractului.

ART.5. OBIECTUL CONTRACTULUI

5.1.Obiectul contractului reprezintă: **Achiziția publică de prestări servicii pentru "Îmbunătățirea regimului hidraulic al centralei de cogenerare cu Ciclu Combinat din SACET Bacău"** -**Studiu de fezabilitate**, în perioada convenită și în conformitate cu obligațiile asumate prin prezentul contract.

ART.6. PREȚUL CONTRACTULUI, FACTURARE, MODALITATE ȘI TERMENE DE PLATĂ

6.1. Prețul total convenit pentru îndeplinirea contractului, conform obiectului contractului prevăzut la art. 5.1. plătit prestatorului de către achizitor este de **lei fără TVA**, în conformitate cu oferta financiară-Anexa 1 „Centralizator prețuri”.

6.2. Factura fiscală se va emite după avizul CTA fără obiecțiuni, conform Legii nr.199/2020 și se va transmite în sistemul național privind factura electronică RO e-Factura, în termen de maxim 5 zile de la semnarea contractului de către părți. TVA-ul se calculează conform legislației în vigoare la data emiterii facturii.

6.3. Plata pentru factura fiscală se va efectua cu ordin de plată, în contul bancar al prestatorului, în termen de **60 de zile** de la data înregistrării facturii electronice însoțită de sigiliul electronic al Ministerului Finanțelor în sistemul național privind factura electronică RO e-Factura.

Art.7. AJUSTAREA PREȚULUI CONTRACTULUI

7.1. Pentru serviciile incluse în prezentul contract, achizitorul datorează prestatorului plățile declarate și acceptate în propunerea financiară.

7.2. Prețul este ferm și nu se actualizează, prevederile art. 15 care prevăd situațiile în care contractul poate fi modificat fără o procedură prealabilă, rămân aplicabile.

ART.8. DURATA CONTRACTULUI, EXECUTAREA CONTRACTULUI

8.1.Contractul intră în vigoare la data semnării de către părți.

8.2.Contractul operează valabil între părți, potrivit legii, ofertei și documentației de atribuire de la data intrării sale în vigoare și până la epuizarea convențională sau legală a oricărui efect pe care îl produce.

8.3.Termenul de prestare a serviciilor este de **50 de zile lucrătoare** de la data semnării contractului de ambele părți.

ART.9. DOCUMENTELE CONTRACTULUI

9.1. Prin documentele contractului se înțelege prezentul contract de prestări servicii, cu anexele sale:

- a) Anexa 1 „Centralizator prețuri”;
- a) Oferta financiară înregistrată sub nr/..... la Thermoenergy Group S.A;
- b) Caiet de Sarcini nr. 396/05.02.2024;
- c) Propunerea tehnică;

9.2. Alte documente/formulare relevante, dacă este cazul.

9.3. Documentele enumerate mai sus, alcătuiesc contractul și trebuie considerate ca documente care se explicitază reciproc, reprezentând anexe ale prezentului contract și fac partea integrantă din acesta.

9.4. Actele adiționale vor avea prioritatea documentelor pe care le modifică.

Art.10. OBLIGAȚIILE PRESTATORULUI

10.1. Prestatorul are obligația de a executa serviciile prevăzute în contract cu profesionalismul și promptitudinea cuvenită angajamentului asumat și în conformitate cu propunerea sa tehnică.

10.2. Prestatorul se obligă să asigure cu personal adecvat (din punct de vedere al calificării educaționale și profesionale și a alocării zilelor de lucru), cu infrastructura/echipamentele necesare pentru efectuarea eficientă a tuturor activităților și cerințelor prezentate în Caietul de Sarcini.

10.3. Prestatorul se obligă să realizeze serviciile la standardele și/sau performanțele solicitate.

10.4. Prestatorul se obligă să relaționeze, în scris, cu toți factorii interesați (Entitatea Contractantă, autorități, terți și experți nominalizați de Entitatea Contractantă, etc.) implicați în realizarea, avizarea sau autorizarea prestațiilor contractate aferente prestației, în vederea optimei efectuări a acestora.

10.5. Prestatorul se obligă să depună toate diligențele necesare și să acționeze în cel mai scurt timp posibil, pentru a da curs solicitărilor venite din partea achizitorului, solicitări ce derivă din natura serviciilor care fac obiectul contractului, cu condiția ca acestea să fie comunicate în mod expres de către achizitor ca fiind solicitări direct legate de îndeplinirea obiectului contractului..

10.6. Prestatorul se obligă să asigure planificarea resurselor în conformitate cu activitățile care trebuie să se desfășoare pentru derularea contractului.

10.7. Prestatorul se obligă să îndeplinească obligațiile sale, cu respectarea celor mai bune practici din domeniu, a prevederilor legale și contractuale relevante precum și cu deplina înțelegere a complexității legate de derularea cu succes a contractului, astfel încât să se asigure îndeplinirea scopului și obiectivelor stabilite prin Caietul de Sarcini.

10.8. Prestatorul se obligă să dețină toate atestatele și certificările necesare și obligatorii din punct de vedere legal, pe toată durata executării contractului inclusiv a obligației de garanție pentru îndeplinirea obligațiilor contractuale.

10.9. Prestatorul se obligă să cedeze Municipiului Bacău și Thermoenergy Group S.A Bacău drepturile patrimoniale de autor pentru documentația prezentată.

10.10. Prestatorul se obligă să cedeze Municipiului Bacău și Thermoenergy Group S.A Bacău toate documentele elaborate pe parcursul derulării contractului.

10.11. Prestatorul se obligă să solicite datele și informațiile necesare realizării prestației în mod direct de la toți deținătorii acestora, fiind mandatat în numele Thermoenergy Group SA și a Municipiului Bacău pentru solicitarea acelor date și informații deținute/posibil a fi livrate de terți și instituții publice fiind obligat să-și culegă din teren sau surse proprii, toate celelalte informații îndeplinirii cu profesionalism a prestației.

10.12. Prestatorul se obligă să aibă în vedere că responsabilitatea colectării și verificării datelor și informațiilor îi revine în totalitate pe parcursul prestării serviciilor precum și pe aceea a evitării erorilor de înțelegere sau interpretare sau a rezultatelor cercetării sale neconcludente, neverosimile, neutilizabile sau disproporționate cu situația reală.

10.13. Prestatorul are obligația de a respecta și executa dispozițiile achizitorului în orice problemă, menționată sau nu în contract. În cazul în care prestatorul consideră că dispozițiile achizitorului sunt nejustificate sau inoportune, acesta are dreptul de a ridica obiecții, în scris, fără ca obiecțiile respective să îl absolve de obligația de a executa dispozițiile primite, cu excepția cazului în care acestea contravin prevederilor legale.

10.14. Prestatorul are obligația de a respecta întreaga legislație a muncii care se aplică personalului sau inclusiv a celor referitoare la angajare, sănătate, securitatea muncii, asistența socială, emigrare și repatriere după caz, și îi va asigura personalului său toate drepturile legale. Achizitorul nu este responsabil de daunele sau accidentele produse ca urmare a nerespectării acestor prevederi.

10.15. Prestatorul va solicita angajaților săi să se conformeze legilor în vigoare, inclusiv legilor referitoare la securitatea muncii.

10.16. Prestatorul va lua toate măsurile necesare pentru angajarea întregului personal și forței de muncă necesare realizării prestației, precum și pentru plata, cazarea, masa și transportul acestuia, dacă este cazul.

10.17. Prestatorul se obligă să întocmească studiul de fezabilitate conform prevederilor Hotărârii Guvernului nr. 907/2016 privind etapele de elaborare și conținutul-cadru al documentațiilor tehnico-economice aferente obiectivelor/proiectelor de investiții finanțate din fonduri proprii, cu modificările și completările ulterioare, inclusiv analiza cost - beneficiu.

10.18. Prestatorul se obligă să predea documentația în 4 exemplare pe suport analogic (hârtie) și 1 (unu) exemplar pe suport electronic (fișier format „.doc”, „.excel” „.pdf” și „.dwg”).

10.19. Prestatorul va respecta în elaborarea lucrării prevederile actelor normative în vigoare (norme de calcul, standarde, prescripții, cataloage de produse, e.t.c.) precum și legislația în vigoare din domeniul protecției muncii și protecției mediului.

10.20. Prestatorul va considera toate documentele și informațiile care îi sunt puse la dispoziție referitoare la prezentul contract drept private și confidențiale după caz, nu va publica sau divulga niciun element al prezentului contract fără acordul scris, prealabil, al achizitorului. Dacă există divergențe cu privire la necesitatea publicării sau divulgării în scopul executării prezentului contract, decizia finală va aparține achizitorului.

10.21. Prestatorul se obligă să folosească pentru prestarea serviciilor personal calificat și autorizat, obligația autorizării și instruirii cu privire la tehnologiile și modul de lucru utilizate, dotării cu echipament individual de protecția muncii revenind prestatorului, conform cerințelor Caietului de Sarcini.

10.22. Pe toată durata contractului, prestatorul numește ca responsabil de contract pe tel:, e-mail: care va ține legătura cu responsabilul numit de achizitor cu care va conlucra pentru realizarea din punct de vedere tehnic a prezentului contract.

ART.11. OBLIGAȚIILE ACHIZITORULUI

11.1. Achizitorul se obligă să pună la dispoziția prestatorului orice facilități și informații legate de obiectul contractului, pe care le consideră necesare îndeplinirii contractului.

11.2. Achizitorul se obligă să plătească prețul în baza facturii fiscale emise de prestator, în conformitate cu art. 6.

11.3. Achizitorul se obligă să pună la dispoziția Prestatorului cu promptitudine orice informații și/sau documente pe care le deține și care pot fi relevante pentru realizarea contractului. Aceste documente vor fi returnate Achizitorului la sfârșitul perioadei de execuție a contractului.

11.4. Achizitorul are obligația de a verifica serviciile prestate pentru a stabili conformitatea acestora cu cerințele din Caietul de Sarcini, propunerea tehnică depusă de către prestator și standardele și normativele în vigoare.

11.5. Achizitorul se obligă să organizeze recepția la terminarea prestațiilor executate, în conformitate cu prevederile Caietului de Sarcini și a contractului.

11.6. Achizitorul se obligă să notifice prestatorul în termen de două zile în vederea formulării răspunsurilor la solicitările de clarificări, dacă este cazul.

11.7. Pe toată durata contractului, achizitorul numește ca responsabil de contract pe doamna Alina LEONTE din cadrul Biroului Investiții, tel: 0234.585.050/138, fax: 0234/519.650, e-mail: secretariat@thermoenergy.ro, care va ține legătura cu responsabilul numit de prestator cu care va conlucra pentru realizarea din punct de vedere tehnic a prezentului contract.

ART.12. SANCTIUNI PENTRU NEÎNDEPLINIREA CULPABILĂ A OBLIGAȚIILOR:

12.1. În cazul în care, din vina sa exclusivă, prestatorul nu reușește să-și execute obligațiile asumate prin contract sau le execută defectuos, ori parțial, fiind notificat de către achizitor în acest sens, atunci achizitorul are dreptul de a percepe din valoarea contractului, ca penalități, o sumă corespunzătoare cu

THERMOENERGY GROUP S.A

procentul dobânzii datorate pentru neplata la termen a obligațiilor către Bugetul de Stat, pentru fiecare zi de întârziere față de scadența până la ziua plății. Scadența este considerată data specificată în notificare. Ziua plății se consideră data la care prestatorul își execută toate obligațiile din contract în mod corect și complet. Valoarea totală a majorărilor nu poate depăși valoarea sumei datorate.

12.2. În cazul în care achizitorul nu onorează factura în termen de 30 de zile de la expirarea perioadei convenite la art.6.3, atunci prestatorul are dreptul de a percepe achizitorului, în afara sumei datorate, majorări de întârziere la suma rămasă de plată, corespunzătoare cu procentul dobânzii datorate pentru neplata la termen a obligațiilor către bugetul de stat, pentru fiecare zi de întârziere, față de scadența până la ziua plății. Valoarea totală a majorărilor nu poate depăși valoarea sumei datorate.

12.3. Nerespectarea obligațiilor asumate prin prezentul contract de către una dintre părți, în mod culpabil și repetat dă dreptul părții lezate de a considera contractul de drept reziliat.

ART.13. RECEPȚIE ȘI VERIFICĂRI:

13.1. Achizitorul se obligă să analizeze documentația și va putea face observații privitoare la calitatea serviciilor (conținutul tehnic și condițiile tehnice de elaborare și de prezentare) în termen de cel mult **10 zile** de la data primirii documentației. În cazul în care, în acest interval, achizitorul nu își exprimă în scris nici un punct de vedere privitor la calitatea lucrării, se consideră că documentația corespunde condițiilor stabilite și achizitorul va emite avizul CTA și va deconta valoarea acceptată.

13.2. Prestatorul va prezenta documentația completată sau modificată conform observațiilor scrise ale achizitorului în termen de maximum **10 zile** de la data transmiterii acestora.

13.3. Lucrarea se consideră recepționată numai dacă s-a obținut avizul Comisiei Tehnice de Avizare Thermoenergy Group S.A. Bacău și documentația îndeplinește în totalitate condițiile prevăzute în Caietul de Sarcini.

13.4. Prevederile art. 12.1. – 12.3. nu îl vor absolve pe prestator de obligația asumării de alte obligații prevăzute în contract.

ART.14. GARANȚIA DE BUNĂ EXECUȚIE - Nu este cazul.

Art.15. AMENDAMENTE

15.1. Părțile contractante au dreptul, pe durata îndeplinirii contractului, de a conveni modificarea clauzelor contractului, prin act adițional, în conformitate cu prevederile art. 235-243 din Legea nr. 99/2016, actualizată, numai în cazul apariției unor circumstanțe care lezează interesele comerciale legitime ale acestora și care nu au putut fi prevăzute la data semnării contractului.

15.2. Prin acte adiționale se pot aduce modificări nesubstanțiale contractului de achiziție publică numai cu respectarea condițiilor prevăzute de art.235-243 din Legea nr. 99/2016 privind achizițiile publice.

Art. 16. MODIFICAREA, ÎNCETAREA ȘI REZILIEREA CONTRACTULUI

16.1. Modificarea prezentului Contract se poate face numai cu acordul scris al ambelor Părți sub forma unui act adițional, în condițiile prezentului contract și alte prevederi legale aplicabile.

16.2. Neîndeplinirea sau îndeplinirea necorespunzătoare a obligațiilor contractuale de către una din Părți, dă celeilalte Părți dreptul de a rezilia Contractul și de a pretinde plata de daune-interese.

16.3. În situația în care prestatorul nu îndeplinește întocmai și la termen oricare dintre obligațiile asumate prin Contract, și, notificat fiind în acest sens, nu remediază încălcarea în termen de 15 zile calendaristice, Achizitorul are dreptul de a rezilia unilateral Contractul și de a solicita daune – interese. Rezilierea prevăzută de acest articol intervine de la data prevăzută în notificarea de reziliere emisă de către Achizitor.

16.4. Achizitorul își rezervă dreptul de a denunța unilateral Contractul cu notificarea prealabilă a Prestatorului, în cel mult 15 zile de la apariția unor circumstanțe care nu au fost cunoscute Achizitorului la data încheierii Contractului și care conduc la modificarea clauzelor contractuale în așa măsură încât îndeplinirea obligațiilor asumate prin prezentul Contract ar fi contrară interesului public și interesului subscrisei.

16.5. Rezilierea prezentului Contract nu va avea niciun efect asupra obligațiilor deja scadente între Părți.

16.6. Contractul poate înceta și în următoarele cazuri:

- a) Părțile convin de comun acord încetarea Contractului;
- b) la data expirării perioadei de valabilitate, dacă Părțile nu au convenit în scris prelungirea lui;
- c) la data realizării obiectului contractului.

ART 17. DREPTURI DE PROPRIETATE INTELECTUALĂ

17.1. Serviciile prestate în baza prezentului contract, rapoartele și documentele precum documentația tehnică, hărți, diagrame, desene, specificații, instrucțiuni, planuri, statistici, calcule, baze de date, software și orice materiale achiziționate, compilate sau elaborate de către prestator sau de către personalul său salariat ori contractat în executarea acestui contract vor fi proprietatea exclusivă a achizitorului, în afară de cazul în care prin contract se prevede altfel. După încetarea contractului, prestatorul va remite toate aceste documente și date achizitorului. Prestatorul nu va păstra copii ale acestor documente ori date și nu le va utiliza în scopuri care nu au legătură cu contractul fără acordul scris prealabil al achizitorului.

17.2. Prestatorul prezentului contract nu va publica articole referitoare la serviciile prestate, nu va face referire la aceste servicii în cursul executării altor servicii pentru terți și nu va divulga nici o informație furnizată de achizitor fără acordul scris prealabil al acestuia.

17.3. Orice rezultate ori drepturi inclusiv, dreptul de autor sau alte drepturi de proprietate intelectuală sau industrială, dobândite în executarea prezentului contract sunt proprietatea exclusivă a achizitorului, care le va putea utiliza, publica, cesiona, ori transfera așa cum va considera de cuviință, fără limitare geografică ori de altă natură, cu excepția situațiilor în care există deja asemenea drepturi de proprietate intelectuală sau industrială.

ART.18. CESIUNEA

18.1 Prestatorul are obligația de a nu transfera total sau parțial obligațiile sale asumate prin contract, fără să obțină, în prealabil, acordul scris al achizitorului. Cesiunea nu va exonera prestatorul de nici o responsabilitate privind garanția sau orice alte obligații asumate prin contract. Conform dispozițiilor art.1315 Cod Civil: *„(1) O parte poate să își substituie un terț în raporturile născute dintr-un contract numai dacă prestațiile nu au fost încă integral executate, iar cealaltă parte consimte la aceasta.”*

Art.19. FORȚA MAJORĂ

19.1. Forța majoră este constatată de o autoritate competentă.

19.2. Forța majoră exonerează părțile contractante de îndeplinirea obligațiilor asumate prin prezentul contract, pe toată perioada în care aceasta acționează.

19.3. Îndeplinirea contractului va fi suspendată în perioada de acțiune a forței majore, dar fără a prejudicia drepturile ce li se cuveneau părților până la apariția acesteia.

19.4. Partea contractantă care invocă forța majoră are obligația de a notifica celeilalte părți, imediat și în mod complet, producerea acesteia și să ia orice măsuri care îi stau la dispoziție în vederea limitării consecințelor.

THERMOENERGY GROUP S.A

19.5. Dacă forța majoră acționează sau se estimează ca va acționa o perioadă mai mare de 6 luni, fiecare parte va avea dreptul să notifice celeilalte părți încetarea deplin drept a prezentului contract, fără ca vreuna dintre părți să poată pretinde celeilalte daune-interese.

Art 20. SOLUȚIONAREA LITIGIILOR:

20.1. Achizitorul și prestatorul vor face toate eforturile pentru a rezolva pe cale amiabilă, prin tratative directe, orice neînțelegere sau dispută care se poate ivi între ei în cadrul sau în legătură cu îndeplinirea contractului.

20.2. Dacă, după 15 de zile de la începerea acestor tratative neoficiale, achizitorul și prestatorul nu reușesc să rezolve în mod amiabil o divergență contractuală, fiecare poate solicita ca disputa să se soluționeze de către instanțele judecătorești din România, conform competențelor materiale și teritoriale stabilite de codul de procedură civilă. conform competențelor materiale și teritoriale stabilite de codul de procedură civilă.

Art.21. LIMBA CARE GUVERNEAZĂ CONTRACTUL

21.1. Limba care guvernează contractul este limba română.

Art.22. COMUNICĂRI

22.1.(1) Orice comunicare între părți, referitoare la îndeplinirea prezentului contract, trebuie să fie transmisă în scris.

(2) Orice document scris trebuie înregistrat atât în momentul transmiterii cât și în momentul primirii.

Art.23. LEGEA APLICABILĂ CONTRACTULUI

23.1. Eventualele litigii care ar putea apărea în legătură cu prezentul contract vor fi soluționate pe cale amiabilă, iar dacă acest lucru nu este posibil, litigiul va fi dus spre soluționare instanței judecătorești în conformitate cu prevederile art.20.

23.2. Dispozițiile prezentului contract sunt reglementate de legislația română în vigoare.

Art.24. CARACTERUL CONFIDENȚIAL AL CONTRACTULUI. DATE CU CARACTER PERSONAL

24.1. O parte contractantă nu are dreptul, fără acordul scris al celeilalte părți:

-de a face cunoscut contractul sau orice prevedere a acestuia unei terțe părți, în afara acelor persoane implicate în îndeplinirea contractului;

-de a utiliza informațiile și documentele obținute sau la care are acces în perioada de derulare a contractului, în alt scop decât acela de a-și îndeplini obligațiile contractuale.

24.2. Dezvăluirea oricărei informații față de persoanele implicate în îndeplinirea contractului se va face confidențial și se va extinde numai asupra acelor informații necesare în vederea îndeplinirii contractului.

O parte contractantă va fi exonerată de răspunderea pentru dezvăluirea de informații referitoare la contract dacă:

informația era cunoscută părții contractante înainte ca ea să fi fost primită de la cealaltă parte contractantă sau

a) informația a fost dezvăluită după ce a fost obținut acordul în scris al celeilalte părți contractante pentru asemenea dezvăluire sau

b) partea contractantă a fost obligată în mod legal să dezvăluie informația.

24.3. Părțile au luat la cunoștință despre drepturile conferite de Legea nr.190/18.07.2018 privind măsurile de punere în aplicare a Regulamentului (UE) 2016/679 al Parlamentului European și al

THERMOENERGY GROUP S.A

Consiliului din 27 aprilie 2016 privind protecția persoanelor fizice în ceea ce privește prelucrarea datelor cu caracter personal și privind libera circulație a acestor date și de abrogare a Directivei 95/46/CE (Regulamentul general privind protecția datelor) și sunt de acord să prelucreze datele cu caracter personal reciproc furnizate conform prezentului contract sectorial.

24.4. Părțile nu prefigurează ca în baza prezentului Contract să fie transmise date cu caracter personal, altele decât informațiile de contact ale persoanelor implicate în executarea Contractului, a reprezentanților legali/împuterniciților din partea părților, afiliaților sau subcontractorilor acestora (în măsura în care afiliații,

subcontractorii și reprezentanții acestora sunt implicați în executarea contractului), respectiv nume, funcția, adresa de business, nr. de telefon și email de business. Datele cu caracter personal ale oricărei părți, afiliați sau subcontractori ai acesteia, la care cealaltă parte, în calitate de operator de date, sau persoanele sale împuternicite care prelucrează date cu caracter personal în numele și pe seama acesteia precum și salariații

acesteia vor avea acces în derularea prezentului Contract, se vor prelucra în condițiile Regulamentului (UE)2016/679 - privind protecția persoanelor fizice în ceea ce privește prelucrarea datelor cu caracter personal și privind libera circulație a acestor date și de abrogare a Directivei 95/46/CE (Regulamentul general privind protecția datelor).

24.5. Fiecare parte primește din partea celeilalte dreptul de a procesa datele cu caracter personal ale acesteia, afiliaților, subcontractorilor săi, respectiv a reprezentanților legali/împuterniciților acestora (cu rezerva făcută mai sus în privința afiliaților și subcontractorilor) în scopul exclusiv și limitat al executării obiectului Contractului.

Fiecare parte va: colecta, gestiona și stoca datele cu caracter personal primite de la cealaltă parte în strictă confidențialitate, utilizând diligența corespunzătoare cerută de obligațiile sale prevăzute în Contract și legea aplicabilă, evitând accesul, utilizarea, dezvăluirea neautorizate sau pierderea acestora; utiliza datele cu caracter personal primite de la cealaltă parte doar pentru executarea obiectului Contractului; nu va vinde, înstrăina, transfera, distribui, închiria sau dispune în alt fel de datele cu caracter personal primite pentru scopurile sale personale, în beneficiul sau al altor persoane.

24.6. Fiecare parte care va acționa ca operator de date cu caracter personal în sensul celor precizate la articolul de mai sus, va prelucra datele cu caracter personal ale celeilalte părți, afiliaților, subcontractorilor acesteia și reprezentanților/împuterniciților acestora (cu rezerva făcută mai sus în privința afiliaților și subcontractorilor) în scopul executării acestui Contract, pentru a-și îndeplini obligațiile care îi sunt impuse de legislația aplicabilă, precum și în scopuri legitime, cum ar fi prevenirea fraudei, realizarea raportărilor interne, aplicarea măsurilor de analiză a clienței conform legislației aplicabile, etc., în condițiile Regulamentului General privind protecția datelor.

24.7. Fiecărei parte îi revine obligația de a informa direct, conform art.12 și 13 din Regulamentul General privind protecția datelor, reprezentanții și salariații săi împuterniciți în relația cu cealaltă parte și vă solicită îndeplinirea acestei obligații de către Afiliații și subcontractorii fiecăreia în raport cu reprezentanții și salariații acestora (cu rezerva făcută mai sus în privința afiliaților și subcontractorilor), cu privire la prelucrarea datelor lor de către cealaltă parte, pentru scopuri de gestionare a Contractului, pentru verificările și raportările prevăzute de legislația aplicabilă pentru îndeplinirea unei obligații legale, precum și pentru instituirea unor măsuri de prevenire și combatere a finanțării actelor de terorism, precum și în alte scopuri legitime în funcție de relația contractuală.

24.8. În continuare, fiecare parte care va acționa ca operator de date cu caracter personal va asigura standardele de securitate cu privire la datele cu caracter personal, așa cum prevede art.32 din Regulamentul General privind protecția datelor. Astfel, fiecare parte se obligă să ia și să aplice toate măsurile tehnice și operaționale adecvate în vederea protejării datelor cu caracter personal împotriva oricăror distrugereri accidentale sau ilegale, pierderi, modificări, dezvăluiri sau acces neautorizat și împotriva procesării ilegale.

Art. 25. DISPOZIȚII FINALE

25.1. Presentul contract reprezintă voința părților și înlătură orice înțelegere verbală dintre părți anterioară sau ulterioară încheierii lui.

25.2. Orice modificare apărută în titulatură, forma de funcționare, cont bancar etc, va fi comunicată celeilalte părți în termen de 5 zile de la apariție.

Drept pentru care prezentul contract conține 11 pagini (din care **ANEXA 1-„Centralizator de prețuri” - 1 pag**), prezentele Condiții Contractuale s-au semnat în 2 (două) exemplare, ambele cu valoare de original, câte unul pentru fiecare parte.

**ACHIZITOR
THERMOENERGY GROUP S.A.**

**DIRECTOR GENERAL,
Florin PAVĂL**

**DIRECTOR FINANCIAR,
Mariana RUSU**

**INGINER ȘEF,
Virgil ALDEA**

**DIRECTOR COMERCIAL,
Radu Cristian PALADE**

**ȘEF COMPARTIMENT JURIDIC,
Anca MĂCĂRESCU**

**ȘEF BIROU INVESTIȚII,
Lidia VÎRLAN**

**ȘEF BIROU ACHIZIȚII PUBLICE,
Camelia-Mariana JUGLAN**

PRESTATOR
.....

DIRECTOR GENERAL ,

ANEXA 1 „Centralizator de prețuri” la
CONTRACTUL DE PRESTĂRI SERVICII nr..... /.....

Nr. crt.	Denumire servicii	U.M.	Cant	Preț unitar (lei)	Valoare (lei fără TVA)	Termen de prestare
0	1	2	3	4	5=3X4	6
1.	Achiziția publică de prestări servicii pentru “Îmbunătățirea regimului hidraulic al centralei de cogenerare cu Ciclu Combinat din SACET Bacău” -Studiu de fezabilitate-	serviciu	1	Termen de predare a documentațiilor este de 50 de zile lucrătoare de la data semnării contractului de ambele părți, conform art. 8.3.
	TOTAL LEI fără TVA				

ACHIZITOR
THERMOENERGY GROUP S.A.

DIRECTOR GENERAL,
Florin PAVĂL

DIRECTOR FINANCIAR,
Mariana RUSU

INGINER ȘEF,
Virgil ALDEA

DIRECTOR COMERCIAL,
Radu Cristian PALADE

ȘEF COMPARTIMENT JURIDIC,
Anca MACĂRESCU

ȘEF BIROU INVESTIȚII,
Lidia VÎRLAN

ȘEF BIROU ACHIZIȚII PUBLICE
Camelia-Mariana JUGLAN

PRESTATOR
.....

DIRECTOR GENERAL
.....

(denumirea/numele)

Declarație pe proprie răspundere privind partea/părțile din propunerea tehnică și/sau din propunerea financiară declarate confidențiale, clasificate sau protejate de un drept de proprietate intelectuală

Către _____
(denumirea autorității contractante și adresa completă)

Subsemnatul, reprezentant împuternicit al (denumirea/numele societății ofertante), declar pe propria răspundere, că pentru atribuirea contractului de achiziție publică având ca obiect..... (denumirea contractului de achiziție publică), aplicată de (entitatea contractantă), conf. **art. 70 alin (4) din Legea nr. 99/2016 modificată prin Legea 208/2022** achizițiile sectoriale, informații din propunerea tehnică și/sau din propunerea financiară sunt confidențiale, clasificate sau sunt protejate de un drept de proprietate intelectuală, în baza legislației aplicabile.

1. Oferta tehnică.....
2. Oferta financiară.....

Subsemnatul, declară.....

Data completării

.....
(numele și prenumele reprezentantului legal)

.....
(semnătura reprezentantului legal)

Notă!

Conform Legii nr. 99/2016 modificată prin Legea 208/2022 - Art. 70. -(4)

Operatorii economici indică și dovedesc în cuprinsul ofertei care informații din propunerea tehnică și/sau fundamentări/justificări de preț/cost sunt confidențiale întrucât sunt: date cu caracter personal, secrete tehnice sau comerciale sau sunt protejate de un drept de proprietate intelectuală. Informațiile indicate de operatorii economici din propunerea tehnică, elementele din propunerea financiară și/sau fundamentări/justificări de preț/cost ca fiind confidențiale trebuie să fie însoțite de dovada care le conferă caracterul de confidențialitate, dovadă ce devine anexă la ofertă, în caz contrar nefiind aplicabile prevederile alin. (1).

Operatorul economic

.....

FORMULAR PROPUNERE TEHNICĂ

Către.....

(denumirea entității contractante și adresa completă)

Domnilor, examinând documentația de atribuire, subsemnații....., reprezentanți ai ofertantului..... (denumirea/numele ofertantului) depunem următoarea propunere tehnică la procedura on-line pentru atribuirea CONTRACTULUI DE PRESTĂRI SERVICII pentru **Achiziția publică de prestări servicii pentru "Îmbunătățirea regimului hidraulic al centralei de cogenerare cu Ciclu Combinat din SACET Bacău" - Studiu de fezabilitate**,

Cod CPV: 79314000-8 - Studiu de fezabilitate

Nr. Crt.	Cerința din Caietul de Sarcini solicitată de entitatea contractantă	Modul de îndeplinire al cerinței solicitate - răspuns al operatorului economic
1.	Studiul va fi întocmit conform prevederilor Hotărârii Guvernului nr. <u>907/2016</u> privind etapele de elaborare și conținutul-cadru al documentațiilor tehnico-economice aferente obiectivelor/proiectelor de investiții finanțate din fonduri publice, cu modificările și completările ulterioare și va avea la bază necesitatea dezvoltării proiectului și caracteristicilor tehnice, comparând soluțiile alternative mai detaliate în vederea asigurării alegerii soluțiilor celor mai <u>eficiente din punct de vedere tehnico-economic</u> .	
2.	Ofertantul va pune la dispoziția beneficiarului o echipă formată din personal cu competențe în elaborarea studiilor de fezabilitate/proiecte tehnice în domeniul energetic sau alte domenii ingineresti și va face dovada capacității prin: <ul style="list-style-type: none"> • prezentarea diplomelor de licență ale personalului ce va fi angrenat în execuția contractului, • prezentarea echipei ce va fi angrenată în execuția contractului, • demonstrarea experienței profesionale specifice din ultimii 3 ani în elaborarea 	

	<p>de studii de fezabilitate/proiecte tehnice, care se va face prin (fără a se limita la):</p> <ul style="list-style-type: none"> - recomandări ale unor beneficiari finali (public sau privat), din care să reiasă implicarea specialistului propus în proiecte/contracte/activități similare sau complementare activității de elaborare a unei strategii/studiu de fezabilitate (sau proiectare de detaliu) din domeniul energetic sau alte domenii ingineresti. - orice alte documente (foaie de semnături, etc.) din care să reiasă implicarea efectivă a respectivului expert în proiecte/contracte/activități similare. 	
3.	<p>Ofertantul va prezenta dovada certificării sistemului de management al calității conform SR EN ISO 9001:2015 pentru domeniul care face obiectul achiziției (copie dupa certificate), sistem care sa fie certificat de către un organism acreditat din țară sau străinătate.</p>	
4.	<p>Propunerea tehnică va fi elaborată în concordanță cu cerințele minime impuse în caiet de sarcini atașat și va conține cel puțin următoarele:</p> <ul style="list-style-type: none"> -descrierea modului de organizare a activității în raport cu obiectul contractului precum și a metodologiei proprii de realizare a prestației solicitată prin contract/Caietul de Sarcini, prin descrierea lucrării, prezentarea modului de organizare a activității, resurse angajate (personal și resurse tehnice), se vor prezenta standardele și normativele ce vor fi utilizate la elaborarea documentațiilor; -grafic fizic privind organizarea activității și modalitatea de lucru; -descrierea rolurilor și responsabilităților personalului și liniile de comunicare dintre aceștia și cu factorii interesați – personal desemnat cu executarea contractului din partea Entitatii Contractante, terți și instituții furnizoare de date și informații; -declarație pe proprie răspundere că la elaborarea ofertei s-a ținut cont de obligațiile relevante în domeniul mediului, social și al relațiilor de muncă, conform prevederilor art. 64, alin. 2 din Legea 99/2016 cu modificările și completările ulterioare; 	

	<p>- în conformitate cu art. 192 lit. a) din Legea 99/2016, Ofertantul va face dovada experienței similare în domeniul serviciilor de elaborare documentații tehnice la nivel de studii de fezabilitate/ strategii/ studii de fezabilitate/ proiecte tehnice în domeniul producerii energiei termice sau din alte domenii ingineresti similare, prin anexarea la propunerea tehnică a listei contractelor finalizate în ultimii trei ani.</p>	
5.	<p>PREDAREA LUCRĂRII</p> <p>Predarea documentației elaborate conform cerințelor din caietul de sarcini se va face în termenul de 50 de zile lucrătoare de la data contractării.</p> <p>Documentația se va preda la Thermoenergy Group SA Bacău în 4 exemplare pe suport analogic (hârtie) și 1 (unu) exemplar pe suport electronic (fișier format „doc”, „excel”, „pdf” și „dwg”).</p>	
6.	<p>Operatorul economic va respecta în elaborarea lucrării prevederile actelor normative în vigoare (norme de calcul, standarde, prescripții, cataloage de produse, e.t.c.), precum și legislația în vigoare din domeniul protecției muncii și protecției mediului- Formular 4 atașat.</p>	
7.	<p>RECEPȚIA LA TERMINAREA PRESTAȚIEI</p> <p>Entitatea Contractanta prin Comisia Tehnică de Avizare a Thermoenergy va verifica modul de prestare a serviciilor pentru a stabili conformitatea cu prevederile din contract coroborate cu cerințele din Caietul de sarcini/ Oferta tehnică a Prestatorului.</p> <p>Entitatea Contractanta, prin Comisia Tehnica de Avizare a Thermoenergy, poate face observații privitoare la calitatea lucrării (conținutul tehnic și condițiile tehnice de elaborare și de prezentare) în termen de cel mult 10 zile de la data primirii documentației. În cazul în care, în acest interval, achizitorul nu își exprimă în scris niciun punct de vedere privitor la calitatea lucrării, se consideră că documentația corespunde condițiilor stabilite prin temă.</p> <p>Prestatorul va prezenta documentația completată sau modificată conform observațiilor scrise ale achizitorului în termen de maximum 10 zile de la data transmiterii acestora. Documentația se consideră recepționată odată cu emiterea avizului mai sus</p>	

	precizat.	
8.	Pentru a demonstra că a fost însușit draftul de contract propus de entitatea contractantă, solicităm draftul ștampilat și cu semnătura reprezentantului legal al operatorului economic pe fiecare pagină și eventualele obiecțiuni asupra contractului de prestare servicii anexat- Formular 6 atașat – Declarație privind acceptarea clauzelor contractuale.	
9.	Operatorul economic declară că intenționează să subcontracteze o parte din contractul de prestare servicii - DA/NU În cazul în care răspunsul este DA, se va atașa Formular 3 atașat.	
10.	Ofertantul va face dovada experienței similare în servicii de proiectare faza SF/PTh pentru domeniul lucrării, prin anexarea la oferta tehnică a listei contractelor finalizate în ultimii trei ani, cu un minim de trei contracte- Formular 5 atașat.	
11.	Alte cerințe: Pentru întocmirea ofertelor, ofertanții pot solicita vizitarea amplasamentului.	

Data întocmirii

Semnătura

Nume, prenume.....

Operator economic.....

CENTRALIZATOR DE PREȚURI

Nr. Crt.	Denumire produs	U.M.	Cant.	Prețul unitar Lei fără TVA	Prețul total al ofertei Lei fără TVA
0	1	2	3	4	5=(3*4)
1.	Achiziția publică de prestări servicii pentru "Îmbunătățirea regimului hidraulic al centralei de cogenerare cu Ciclu Combinat din SACET Bacău"- Studiu de fezabilitate	serviciu	1
	TOTAL LEI fără TVA			

Data completării:

Operator economic

.....
(semnătură autorizată)

CONSILIUL LOCAL AL MUNICIPIULUI BACAU
THERMOENERGY GROUP SA BACAU

CS 396 | 05.02.2024.

APROBAT,
DIRECTOR GENERAL,
FLORIN PAVĂL

05.02.2024.

AVIZAT
INGINER SEF,
VIRGIL ALDEA



CAIET DE SARCINI

**“Imbunatatirea regimului hidraulic al centralei de cogenerare cu
Ciclu Combinat din SACET Bacau”
- Studiu de fezabilitate -**

Ianuarie 2024

1. Informații generale

1.1. Denumirea obiectivului de investiții " Imbunatatirea regimului hidraulic al centralei de cogenerare cu Ciclu Combinat din SACET Bacau" – servicii de proiectare studiu de fezabilitate.

Codul CPV: 79314000-8 - Studiu de fezabilitate

Proiectare - studiu de fezabilitate.

1.2. Ordonator principal de credite/investitor: Thermoenergy Group SA Bacau

1.3. Beneficiarul investiției: Thermoenergy Group S.A. Bacău

1.4. Elaboratorul temei de proiectare: Thermoenergy Group SA Bacău

1.5. Sursa de finantare: Surse proprii.

2. Date de identificare a obiectivului de investiții

Prezentul caiet de sarcini are ca scop realizarea unui studiu de fezabilitate care sa analizeze imbunatatirea regimului hidraulic de functionare a sistemului de alimentare centralizata cu energie termica din Centrala Ciclului Combinat amplasata in incinta Thermoenergy Group S.A Bacau, Str.Chimiei nr.6, cod 600286, Romania.

2.1. Informații privind regimul juridic, economic și tehnic al terenului, construcției existente și documentație cadastrală.

Amplasamentul pe care se propune realizarea investitiei se afla in interiorul centralei de cogenerare si pe terenul ce apartin Municipiului Bacau, care se afla in incinta Thermoenergy Group SA, in str. Chimiei nr. 6, Bacau, judetul Bacau.

2.2. Particularități ale amplasamentului propus pentru realizarea obiectivului de investiții, după caz:

a) descrierea succintă a amplasamentului propus

Amplasamentul este situat in intravilanul municipiului Bacau, str.Chimiei, nr. 6, Bacau, judet Bacau.

b) relații cu zone învecinate, accesuri existente și/sau căi de acces posibile

c) surse de poluare existente în zonă:

Principalele surse de poluare in zona sunt: transportul rutier, arderea combustibilului gaz natural de pe platforma din incinta Thermoenergy

d) particularități de relief: nu este cazul.

e) nivelul de echipare tehnico-edilitară al zonei și posibilități de asigurare a utilităților

Amplasamentul este pe platforma industrială administrată de Thermoenergy Group SA Bacău – furnizor de energie termică și electrică, unde există utilități.

f) existența unor eventuale rețele edilitare în amplasament care ar necesita relocare/protejare, în măsura în care pot fi identificate: nu este cazul

g) posibile obligații de servitute: nu este cazul

h) condiționări constructive determinate de starea tehnică și de sistemul constructiv al unor construcții existente în amplasament, asupra cărora se vor face lucrări de intervenții: nu este cazul

i) reglementări urbanistice aplicabile zonei conform documentațiilor de urbanism aprobate: - nu este cazul

j) existența de monumente istorice/de arhitectură sau situri arheologice pe amplasament sau în zona imediat învecinată; existența condiționărilor specifice în cazul existenței unor zone protejate sau de protecție: - În zona amplasamentului nu există monumente istorice.

2.3. Descrierea succintă a obiectivului de investiții propus din punct de vedere tehnic și funcțional:

a) funcționarea și descrierea dispozitivului

Termoficarea sau furnizarea de căldură în sistem centralizat urban, reprezintă o responsabilitate a municipalității. UAT Municipiul Bacău, ca entitate responsabilă pentru asigurarea serviciului public de alimentare cu energie termică în municipiul Bacău, una dintre cele mai importante utilități adresate locuitorilor săi, deține Sistemul de Alimentare Centralizată cu Energie Termică – SACET Bacău.

SACET este compusă dintr-o serie de instalații și echipamente termoenergetice care în prezent sunt operate și gestionate, în baza **Contractului de delegare a gestiunii serviciului public de alimentare cu energie termică în sistem centralizat din Municipiul Bacău nr. 69695/1088/15.11.2018**, de către Thermoenergy Group S.A. Bacău, în calitate de operator comercial specializat.

Sistemul de alimentare centralizată cu energie termică (SACET), are următoarele componente principale:

- sursa de producere a energiei termice:
 - CET Bacău I – Chimiei;
 - CET Bacău II – Letea;
 - Centrale termice de cvartal.
- rețele termice de transport – asigură transportul energiei termice între sursă și punctele termice – 77,375 km conducte;
- punctele termice – în prezent 54, asigură transferul energiei termice între agentul de transport și agentul de distribuție;
- module termice – în prezent 55, asigură transferul energiei termice între agentul de transport și agentul de distribuție;
- centrale termice de zonă – în prezent 7 și rețea de distribuție 22,237 km conducte;
- rețele termice de distribuție – asigură distribuția energiei termice de la punctele termice și centralele termice de cvartal către consumatorii finali – 389,211 km conducte;
- consumatorul final.

Thermoenergy Group S.A. Bacău asigură transportul energiei termice produse sub formă de apă fierbinte prin rețelele termice de transport, bifilare (tur-retur) aferente sistemului de alimentare centralizată cu energie termică a Municipiului Bacău.

Sursa de producere a energiei termice

Sursa de producere a energiei electrice și termică a suferit modificări în perioada 2012-2014, ca urmare a renunțării la funcționarea cu combustibil solid. Prin realizarea proiectelor finanțate prin POS Mediu Axa 3 „Retehnologizarea sistemului de termoficare din Municipiul Bacău în vederea conformării la normele de protecția mediului privind emisiile poluante în aer și pentru creșterea eficienței în alimentarea cu căldură urbană”, s-a retehнологizat cazanul de apă fierbinte CAF 100 Gcal/h din CET Bacău II Letea și s-a instalat un nou grup de cogenerare cu ciclu combinat gaze-abur de 10,95 MWe în CET Bacău I Chimiei. Ca urmare s-a trecut în conservare grupul energetic de 50 MW pe lignit și s-a închis depozitul de zgură și cenușa din satul Rusi Ciutea, comuna Letea Veche.

Noua configurație a surselor de producere asigură respectarea cerințelor BAT, cu performanțe și eficiență ridicată, cu grad de cogenerare superior, reducându-se nivelul de poluare al mediului înconjurător.

Pe platforma din str. Chimiei nr. 6 sunt în prezent următoarele surse de producere:

1. **CET Bacău I Chimiei nr. 6** cu următoarele echipamente principale de producere agent termic:
 - Un grup de cogenerare cu turbină cu gaze (ITG3) cu putere electrică de 14 MWe cu cazan recuperator cu putere termică de 22 MWt (18,9 Gcal/h), cu un cazan ajutător de apă fierbinte pe gaze naturale LOOS de 3 MWt pentru preluarea sarcinilor de vârf sau compensarea sarcinii unității de cogenerare cu turbină cu gaze și trei schimbătoare de căldură pentru termoficare cu puterea de 12,5 MWt fiecare care transferă căldura din circuitul cazan recuperator ITG/cazan ajutător;

- Un grup de cogenerare în ciclul combinat gaze – abur cu putere termică de 14 MWt și electrică de 10,95 Mwe, compus din turbina cu gaze și turbină cu abur cu contrapresiune și priză reglabilă de 1,2 bar și cazan recuperator cu ardere suplimentară.
- Două cazane de abur auxiliar de 10 t/h fiecare necesare pentru degazarea apei de adaos.

Transportul energiei termice este asigurat în sezonul de vară cu o electropompa de transport agent termic cu convertizor de frecvență și în sezonul de iarnă cu 2 electropompe (una pe convertizor de frecvență și una clasică).

Stația de pompe de termoficare din CET I Bacău Chimiei are în componență următoarele echipamente: două electropompe tip TD400-300-600 nr. 3, 4 și două electropompe tip KSB tip HPK-S 300-630 nr. 1, 2 echipate cu convertizor de frecvență a motoarelor.

2. **CET Bacău II Letea nr. 28** are în componență ca echipamente principale următoarele:

- un cazan de apă fierbinte numit CAF de 100 Gcal/h (116 MWt) - IMA 3 cu funcționare pe gaze și păcură – reabilitat și recepționat în anul 2014 în cadrul POS Mediu Axa 3 – etapa I. Pentru îndeplinirea cerințelor de mediu, în anul 2022 este planificată reducerea puterii termice la 48 MWt, iar în anul 2025 revenirea la puterea termică de 100 Gcal/h prin montarea de arzătoare cu NOx redus.
 - În anul 2022: s-a redus capacitatea la 47 MWt - pentru conformarea la cerințele legislației de mediu pentru perioada 01.01.2023- 2025;
 - În perioada 2023 – 2024: în procedura de înlocuire sistem convectiv și pereți membrana;
 - În perioada 2024-2025: modernizare CAF 100Gcal/h prin montarea de arzătoare (cu NOx redus) cu revenirea la capacitatea termică de 100 Gcal/h – pentru conformare la cerințele legislației de mediu începând cu 2025 și conform strategiei de termoficare reactualizată în anul 2022.

3. **Centrale termice insulare (locale)**

Sistemul de termoficare al Municipiului Bacău, are în momentul de față în exploatare șapte centrale termice insulare. Acestea sunt echipate cu cazane cu funcționare pe gaze naturale. Centrala Bistrița a fost modernizată în anul 2002, iar restul de centrale nu sunt modernizate, funcționând dinaintea anului 1970.

Înainte de Etapa I a POS Mediu Axa 3, se aflau în exploatare 10 centrale termice insulare. Odată cu începerea Etapei I-a POS Mediu Axa 3 a fost pusă în evidență oportunitatea racordării consumatorilor a trei dintre aceste centrale termice și 2 puncte termice nemodernizate la sistemul centralizat de încălzire, în varianta de extindere a rețelei de transport cu aproximativ 2,8 km de traseu cu două fire de agent termic de transport și înlocuirea echipamentelor existente cu module termice.

În acest caz se află CT 4/6 - 9 Mai, CT 3/2 Mărășești, CT Primărie și blocul nr. 4 din str. Erou Gheorghieș Rusu, care este racordat la CT 3/5 Dr. Aroneanu, unde au fost dezafectate echipamentele existente și transformate în module termice.

Pentru șase centrale termice rămase (mai puțin CT Bistrița) este elaborat un studiu de fezabilitate ce prevede, de asemenea, extinderea rețelei de transport și montarea de module termice.

Componența sursei de producere a energiei termice - Grupul cu ciclu combinat:

Denumirea echipamentului	Tipul și caracteristicile tehnice nominale	Caracteristicile tehnice reale (datorită stării tehnice)	Anul punerii în funcțiune (PIF)
1	2	3	4
Turbina cu abur	EKOL, 3.7 MWe	3.7 MWe	2017
Cazan recuperator de abur cu ardere suplimentară	EKOL, 20 t/h, 50 bar, 445 C	20 t/h, 50 bar, 445 C	2017
Turbina cu gaze	Kawasaki, 7.8 MWe	7.8 MWe	2017

Energia termica produsa de Centrala cu Ciclu Combinat este cedata sistemului centralizat prin intermediul unor schimbatoare de caldura, astfel:

1. Circuitul de abur: Aburul care trece în partea de joasa presiune a turbinei este evacuat printr-un racord fix în schimbătorul de căldură, unde cedează energie apei de termoficare. Dupa cedarea energiei termice, vaporii condensează și se adună în partea inferioară a schimbătorului.

Condensul colectat este pompat cu ajutorul pompelor de condens, în rezervorul principal de alimentare (degazorul) al cazanului.

Pentru evacuarea aburului in turbina se folosește stația de evacuare (instalatia de vid) care asigură presiunea prescrisă (vidul) din schimbătorul de căldură în timpul functionarii.

Schimbătorul de căldură este de tip tubular, asezat orizontal, cu patru treceri. În partea inferioară a spațiului schimbătorului, pentru vaporii este plasat colectorul de condens, prevăzut cu indicator și instalatie de mentinere constanta a nivelului. Masa schimbătorului de căldură, inclusiv a conținutului acestuia (apa de termoficare și conținutul condensului) este distribuită pe suporturi de sustinere cu resort, pe care este asezat schimbatorul.

Schimbatorul de caldura este prevazut cu o membrana de siguranta care folosește drept organ de siguranță pentru turbina. Este conectată la spațiul de vaporii al schimbătorului de căldură și astfel conectat și la turbina cu abur. Aceasta asigură protecția spațiului împotriva creșterii nepermise a presiunii în situația pierderilor apei de termoficare, în cazul defecțiunii pompelor din circuit. Membrana de siguranță este amplasată pe conducta de esapare, care la rândul ei este racordata în partea superioară a schimbătorului de căldură.

2. Circuitul apei de termoficare: Apa de termoficare preia energia termica a aburului ce a cedat lucru mecanic in turbina, prin intermediul unui schimbator de caldura tubular. Circuitul apei de termoficare este prin interiorul tevilor, iar cel al aburului condensat se afla prin mantaua schimbatorului.

Pentru a creste eficienta sistemului si a reduce temperatura la gazele de ardere evacuate la cos, in interiorul cazanului de abur dupa economizor este montat un recuperator de caldura (cazan de apa calda), prin care este circulata apa de termoficare, astfel recuperandu-se o energie de aproximativ 2 MWt. Cazanul este de tip convectiv, construit din tevi de otel cu aripioare, aflate în interiorul canalului de gaze arse înainte de racordul la cos.

Din exploatare, s-a constatat ca, in urma trecerii apei de termoficare prin sistemul tubular al schimbator de caldura cat si prin recuperatorul de caldura, se produce o cadere de presiune de peste 3 bar. Din cauza acestei caderi de presiune, pentru a functiona în conditii normale cu debite nominale, trebuie obligatoriu sa fie creascuta presiunea in sistemul de termoficare interna la limita maxima a echipamentelor de pompaj din statia de pompe termoficare urbana, adica la presiuni de aprox. 14 bar. Functionarea în acest regim creeaza vibratii anormale in conductele de termoficare, care pot duce la deteriorarea acestora.

Pentru a se evita acest mod de functionare, se doreste elaborarea unui studiu de fezabilitate prin care sa se analizeze cauzele si sa se propuna solutii pentru imbunatatirea regimului hidraulic de functionare al Centralei de Cogenerare cu Ciclu Combinat, prin verificarea tuturor componentelor acesteia atat individual, cat si interconectata cu sistemul de termoficare urban.

Studiul va fi întocmit conform prevederilor Hotărârii Guvernului nr. 907/2016 privind etapele de elaborare și conținutul-cadru al documentațiilor tehnico-economice aferente obiectivelor/proiectelor de investiții finanțate din fonduri publice, cu modificările și completările ulterioare și va avea la bază necesitatea dezvoltării proiectului și caracteristicilor tehnice, comparând soluțiile alternative mai detaliate în vederea asigurării alegerii soluțiilor celor mai eficiente din punct de vedere tehnico-economic.

b) Caracteristicile Schimbatorului de caldura de termoficare:

- Tip: tubular orizontal ABUR/APA cu 4 treceri
- Suprafața de schimb de caldura: 390 m²
- Diametrul exterior al tevilor: 18 mm
- Diametrul interior al tevilor: 14 mm
- Temperatura apa intrare: 40+75°C
- Temperatura apa iesire: 60+95°C
- Debit apa termoficare: 550 t/h
- Presiune in sistemul de tevi: 10-16 bar
- Temperatura abur: 90+96°C
- Debit abur: 21 t/h

- Presiune de lucru in manta: $-0.8 \div -0.9$ bar
- Presiune maxima in manta: 4 bar
- Racord de la turbina cu abur: Dn 800 mm
- Racord apa intrare/iesire: Dn 400 mm, Pn25 bar
- Racord pompe de condens si instalatie vid: Dn 65 mm, Pn25 bar
- Racord membrana de siguranta: Dn 350 mm.

c) Caracteristicile cazanului de apa calda (recuperatorul final):

- Puterea nominală cazan apa calda: 2,63-2,08 MW
- Temperatura apei la intrare: 60°C
- Debitul apei de rețea (min/max): 50/150 t/h
- Temperatura gazelor evacuate din coș: > 80°C

d) Cerinte tehnice schimbator de caldura de termoficare:

Schimbatorul va avea o capacitate de transfer termic de 15 MWt la un debit maxim de 600 t/h, iar caderea de presiune indusa in circuitul de apa de termoficare va trebui sa fie de max 1 bar. Va contine un colector pentru condens cu indicator de nivel si va trebui sa functioneze cu instalatia de evacuare condens si instalatia de vid existente.

e) nivelul de echipare, de finisare și de dotare, exigențe tehnice ale construcției in conformitate cu cerințele funcționale stabilite prin reglementări tehnice, de patrimoniu și de mediu in vigoare

Conditia tehnica privind protectia mediului presupune realizarea investitiei astfel incat pe toata durata de viata (executie, exploatare, post-utilizare) sa nu afecteze in niciun fel echilibrul ecologic. Asigurarea protectiei mediului inconjurator se va realiza prin interzicerea evacuarii in atmosfera a substantelor daunatoare peste limitele stabilite prin reglementarile specifice.

f) numărul estimat de noi utilizatori: -

g) durata minimă de funcționare: 12 - 18 ani, conform HG nr. 1496/2008 privind modificarea anexei la HG nr. 2139/2004 pentru aprobarea Catalogului privind clasificarea si duratele normale de functionare a mijloacelor fixe.

h) nevoi/solicitări funcționale specifice - se vor identifica în perioada de elaborare proiect.

i) corelarea soluțiilor tehnice cu conditionarile urbanistice, de protectie a mediului si a patrimoniului: - se vor identifica în perioada de elaborare proiect.

j) stabilirea unor criterii clare în vederea soluționării nevoii beneficiarului: - nu este cazul.

2.4. Cadrul legislativ aplicabil și impunerile ce rezultă din aplicarea acestuia:

Studiu de fezabilitate va fi întocmit conform prevederilor Hotărârii Guvernului nr. 907/2016 privind etapele de elaborare și conținutul-cadru al documentațiilor tehnico-economice aferente obiectivelor/proiectelor de investiții finanțate din fonduri proprii, cu modificările și completările ulterioare, inclusiv analiza cost – beneficiu. 10,14.

2.4.1. Domeniul de activitate- Ofertantul va pune la dispozitia beneficiarului o echipa formata din personal cu competente in elaborarea studiilor de fezabilitate/proiecte tehnice in domeniul energetic sau alte domenii ingineresti și va face dovada capacității prin:

- prezentarea diplomelor de licenta ale personalului ce va fi angrenat in executia contractului,
- prezentarea echipei ce va fi angrenata in executia contractului,
- demonstrarea experientei profesionale specifice din ultimii 3 ani in elaborarea de studii de fezabilitate/proiecte tehnice, care se va face prin (fara a se limita la):

- recomandari ale unor beneficiari finali (public sau privat), din care sa reiasă implicarea specialistului propus în proiecte/contracte/activități similare sau complementare activității de elaborare a unei

strategii/studiu de fezabilitate (sau proiectare de detaliu) din domeniul energetic sau alte domenii ingineresti.

- orice alte documente (foaie de semnături, etc.) din care sa reiasă implicarea efectivă a respectivului expert în proiecte/contracte/activități similare.

2.4.2. Managementul calitatii - Ofertantul va prezenta dovada certificării sistemului de management al calității conform SR EN ISO 9001: 2015 pentru domeniul care face obiectul achiziției (copie după certificate), sistem care sa fie certificat de către un organism acreditat din țară sau străinătate.

2.4.3. Conditii de participare - Ofertantul va face dovada experientei similare în servicii de proiectare faza SF/PTH pentru domeniul lucrării, prin anexarea la oferta tehnică a listei contractelor finalizate în ultimii trei ani, cu un minim de trei contracte.

2.4.4. Cerinte privind intocmirea ofertei si criteriile de evaluare

Ofertantul prestator va întocmi o ofertă compusă din două secțiuni – propunere tehnică și propunerea financiară.

Propunerea tehnică va fi elaborată în concordanță cu cerințele minime impuse în prezentul caiet de sarcini și va conține cel puțin următoarele:

-descrierea modului de organizare a activității în raport cu obiectul contractului precum și a metodologiei proprii de realizare a prestației solicitată prin contract/Caietul de Sarcini, prin descrierea lucrării, prezentarea modului de organizare a activității, resurse angajate (personal și resurse tehnice), se vor prezenta standardele și normativele ce vor fi utilizate la elaborarea documentațiilor;

-grafic fizic privind organizarea activității și modalitatea de lucru;

-descrierea rolurilor și responsabilităților personalului și liniile de comunicare dintre aceștia și cu factorii interesați – personal desemnat cu executarea contractului din partea Entitatii Contractante, terți și instituții furnizoare de date și informații;

-declarație pe proprie răspundere că la elaborarea ofertei s-a ținut cont de obligațiile relevante în domeniul mediului, social și al relațiilor de muncă, conform prevederilor art. 64, alin. 2 din Legea 99/2016 cu modificările și completările ulterioare;

- in conformitate cu art. 192 lit. a) din Legea 99/2016, Ofertantul va face dovada experientei similare în domeniul serviciilor de elaborare documentatii tehnice la nivel de studii de fezabilitate/ strategii/ studii de fezabilitate/ proiecte tehnice in domeniul producerii energiei termice sau din alte domenii ingineresti similare, prin anexarea la propunerea tehnică a listei contractelor finalizate în ultimii trei ani.

Propunerea financiară va respecta Formularul de oferta. Pretul oferat va fi exprimat în RON, fără TVA (cu 2 zecimale) și va prezenta valoarea totală a prestației, respectiv:

- valoare – Studiul de Fezabilitate si Analiza Cost Beneficiu
- Valoarea TVA și valoarea totală a Prestației (incluzând TVA) se evidențiază distinct.

Criterii de evaluarea ofertelor – se va aplica criteriul de atribuire „Cel mai bun raport calitate/preț”, luând în calcul *prețul ofertei – componenta financiară și componenta tehnică*.

Ofertele care nu fac dovada calificărilor și expertizei cerute pentru oricare din specialistii solicitați în echipa de proiect conform cerințelor din prezentul caiet de sarcini sau din care lipsește oferta tehnică VOR FI RESPINSE.

Pentru evaluarea ofertelor s-au stabilit următorii factori de evaluare:

Factor de evaluare	Procentaj/punctaj
Componenta financiară - Prețul ofertei (F1)	max. 60
Componenta tehnică - experiența similară (F2):	max. 40
-Pentru participarea în 1-2 contracte/proiecte similare a caror valoare individuală este cel puțin 30.000 lei fara TVA – se acorda 20 puncte	
-Pentru participarea în ≥3 contracte/proiecte a caror valoare individuală este cel puțin 30.000 lei fara TVA – se acorda 40 puncte	
TOTAL	max. 100

1. Componenta financiară: Prețul ofertei (F1):

Evaluarea componentei financiare se va realiza astfel:

Punctajul $P_{(n)} = \max. 60$ puncte, se acorda astfel:

- a) Pentru cel mai scazut dintre preturi (notat $Pret_{(min)}$) se acorda 60 puncte.
- b) Pentru celelalte preturi ofertate (notate $Pret_{(n)}$)

Punctajul $P_{(n)}$ se calculează proportional, astfel: $P_{(n)} = [Pret_{(min)} / Pret_{(n)}] \times 60$

Notă:

„ $Pret_{(min)}$ ” - reprezintă cel mai mic preț oferit în cadrul procedurii de atribuire și pentru care se aplică criteriul de atribuire.

„ $Pret_{(n)}$ ” - reprezintă prețul pentru care se calculeaza punctajul după metoda menționată anterior.

2. Componenta tehnica: experiența similară (F2):

Punctajul componentei tehnice total pentru criteriul de evaluare F2 va fi egal cu numărul de puncte obținute. Punctajul componentei tehnice total maxim ce poate fi acordat factorului F2 este de 40 de puncte.

Punctajul total al ofertei evaluate se va calcula ca sumă a celor 2 criterii de evaluare F1 și F2.

2.4.5. Cerințe legate de personalul implicat în realizarea contractului:

- În cazul în care, pentru îndeplinirea în bune condiții a activităților incluse în Contract, pe perioada derulării Contractului, Prestatorul va avea nevoie de mai mult personal decât cel specificat în Propunerea Tehnică, acesta va răspunde pentru asigurarea acestor resurse, fără costuri suplimentare. În acest caz, Prestatorul își va completa echipa cu propriul personal pe cheltuiala proprie;
- Atunci când se realizează înlocuirea unui membru din personalul auxiliar al echipei Prestatorului, înlocuitorul trebuie să dețină cel puțin aceeași experiență și calificare ca și cele solicitate prin Caietul de sarcini.
- Prestatorul are obligația de a asigura personalul adecvat (din punct de vedere al calificării educaționale și profesionale și alocării zilelor de lucru), ca și infrastructura/echipamentele necesare pentru efectuarea eficientă a tuturor activităților enumerate în Caietul de Sarcini și pentru realizarea obiectivelor Contractului din punct de vedere al termenelor, costurilor și nivelului calitativ solicitat.
- Prestatorul are obligația de a se asigura că tot personalul implicat în derularea contractului trebuie să fie independent și să nu se afle în nici un fel de situație de incompatibilitate cu responsabilitățile acordate lor și/sau cu activitățile pe care le vor desfășura în cadrul Contractului. În plus, pe toată durata de implementare a Contractului, Prestatorul are obligația să ia toate măsurile necesare pentru a preveni orice situație de natură să compromită realizarea cu imparțialitate și obiectivitate a activităților desfășurate pentru realizarea obiectivului Contractului.
- Prestatorul are obligația să se asigure și să urmărească cu strictețe că oricare dintre membrii personalului propuși cunosc foarte bine și înțeleg cerințele, scopul și obiectivele Contractului, legislația și reglementările tehnice aplicabile, specificul activităților pe care urmează să le desfășoare în cadrul Contractului precum și a responsabilităților atribuite.
- Prestatorul are obligația să se asigure și să garanteze Entității Contractante că personalul pe care îl propune **este disponibil pe întreaga durată a Contractului** pentru realizarea activităților prevăzute și obținerea rezultatelor agreeate prin intermediul Contractului, indiferent de numărul de zile lucrătoare prevăzute pe specialist și/sau perioada de desfășurare a activităților în cadrul Contractului.
- Infrastructura de lucru pentru realizarea prestației (spații de lucru, mobilier, tehnică de calcul, digitalizare și multiplicare, etc.) prezentată în Propunerea Tehnică trebuie să fie corespunzătoare scopului Contractului și să îndeplinească toate cerințele de funcționalitate și utilizare (inclusiv aspecte legate de protecția mediului) stabilite prin legislația în vigoare, indiferent de forma de acces la infrastructura necesară pentru realizarea activităților în Contract.

2.4.6. Alte cerințe:

- Pentru întocmirea ofertelor, ofertanții pot solicita vizitarea amplasamentului.

3. Atribuțiile și responsabilitățile partilor contractante

Responsabilitățile Prestatorului

privind serviciile prestate sunt descrise în caietul de sarcini și propunerea de contract, incluse în Documentația de Atribuire.

Prestatorul este responsabil pentru:

- a. realizarea prestației solicitată prin Contract în conformitate cu cerințele legislației aplicabile, a reglementărilor în vigoare aplicabile și a prevederilor prezentului Caiet de Sarcini;
- b. asigurarea cu personal adecvat (din punct de vedere al calificării educaționale și profesionale și a alocării zilelor de lucru), cu infrastructura/echipamentele necesare pentru efectuarea eficientă a tuturor activităților și cerințelor prezentate în Caietul de Sarcini;
- c. realizarea serviciilor la standardele și/sau performanțele solicitate;
- d. relationarea, în scris, cu toți factorii interesați (Entitatea Contractantă, autorități, terți și experți nominalizați de Entitatea Contractantă, etc.) implicați în realizarea, avizarea sau autorizarea prestațiilor contractate aferente prestației, în vederea optimei efectuări a acestora;
- e. Prestatorul va depune toate diligențele necesare și va acționa în cel mai scurt timp posibil, pentru a da curs solicitărilor venite din partea Entității Contractante, solicitări ce derivă din natura serviciilor care fac obiectul Contractului, cu condiția ca acestea să fie comunicate în mod expres de către Entitatea Contractantă Contractorului, ca fiind solicitări direct legate de îndeplinirea obiectului Contractului și a obiectivelor Autorității Contractante.
- f. Să asigure planificarea resurselor în conformitate cu activitățile care trebuie să se desfășoare pentru derularea contractului;
- g. Să îndeplinească obligațiile sale, cu respectarea celor mai bune practici din domeniu, a prevederilor legale și contractuale relevante precum și cu deplina înțelegere a complexității legate de derularea cu succes a Contractului, astfel încât să se asigure îndeplinirea scopului și obiectivelor stabilite prin prezentul caiet de Sarcini;
- h. Să dețină toate atestatele și certificările necesare și obligatorii din punct de vedere legal, pentru îndeplinirea obligațiilor contractuale;
- i. Să cedeze Municipiului Bacău și Thermoenergy Group SA Bacău drepturile patrimoniale de autor pentru lucrarea elaborată odată cu predarea versiunii finale a acesteia.
- j. Să cedeze Municipiului Bacău și Thermoenergy Group SA Bacău toate documentele elaborate pe parcursul derulării Contractului.

Alte obligații ale Prestatorului:

- Prestatorul va avea obligația de a solicita datele și informațiile necesare realizării prestației în mod direct de la toți deținătorii acestora, fiind mandatat în numele Thermoenergy Group SA și a Municipiului Bacău pentru solicitarea acelor date și informații deținute/posibil a fi livrate de terți și instituții publice fiind obligat să-și culeagă din *teren*¹ sau surse proprii, toate celelalte informații îndeplinirii cu profesionalism a prestației.
- Prestatorul trebuie să aibă în vedere că responsabilitatea colectării și verificării datelor și informațiilor îi revine în totalitate pe parcursul prestării serviciilor precum și pe aceea a evitării erorilor de înțelegere sau interpretare sau a rezultatelor cercetării sale neconcludente, neverosimile, neutilizabile sau disproporționate cu situația reală.
- Prestatorul are obligația de a respecta și executa dispozițiile achizitorului în orice problemă, menționată sau nu în contract. În cazul în care prestatorul consideră că dispozițiile achizitorului sunt nejustificate sau inoportune, acesta are dreptul de a ridica obiecții, în scris, fără ca obiecțiile respective să îl absolve de obligația de a executa dispozițiile primite, cu excepția cazului în care acestea contravin prevederilor legale.
- Prestatorul are obligația de a respecta întreaga legislație a muncii care se aplică personalului sau inclusiv a celor referitoare la angajare, sănătate, securitatea muncii, asistența socială, emigrare și repatriere după caz, și îi va asigura personalului său toate drepturile legale. Achizitorul nu este responsabil de daunele sau accidentele produse ca urmare a nerespectării acestor prevederi.

- Prestatorul va solicita angajaților săi să se conformeze legilor în vigoare, inclusiv legilor referitoare la securitatea muncii.
- Prestatorul va lua toate măsurile necesare pentru angajarea întregului personal și forței de muncă necesare realizării prestației, precum și pentru plata, cazarea, masa și transportul acestuia, dacă este cazul.

Responsabilitățile Entității Contractante

privind serviciile prestate sunt descrise în prezentul Caiet de Sarcini și în propunerea de contract, incluse în Documentația de Atribuire.

Entitatea Contractantă este responsabilă pentru:

- a) punerea la dispoziția Prestatorului a tuturor informațiilor/documentelor disponibile pentru îndeplinirea prestației;
- b) desemnarea și comunicarea către Prestator a persoanei responsabile cu interacțiunea și suportul oferit Prestatorului;
- c) achitarea contravalorii prestațiilor executate de către Prestator, în baza documentelor întocmite și aprobate și a facturilor emise conform condițiilor stabilite prin contract;
- d) organizarea recepției la terminarea prestațiilor executate în conformitate cu prevederile prezentului Caiet de Sarcini și a contractului;
- e) notificarea Prestatorului în termen de două zile în vederea formulării răspunsurilor la solicitările de clarificări, după caz.

4. PREDAREA LUCRĂRII

Predarea documentației elaborate conform cerințelor din acest caiet de sarcini se va face în termenul de 50 de zile lucrătoare, de la data contractării.

Documentația se va preda la Thermoenergy Group SA Bacău în 4 exemplare pe suport analogic (hârtie) și 1 (unu) exemplar pe suport electronic (fișier format „.doc”, „.excel”, „.pdf” și „.dwg”).

Prestatorul va respecta în elaborarea lucrării prevederile actelor normative în vigoare (norme de calcul, standarde, prescripții, cataloage de produse, e.t.c.), precum și legislația în vigoare din domeniul protecției muncii și protecției mediului.

5. RECEPȚIA LA TERMINAREA PRESTAȚIEI, MODALITATI DE PLATA

Entitatea Contractanta, prin Comisia Tehnica de Avizare a Thermoenergy va verifica modul de prestare a serviciilor pentru a stabili conformitatea cu prevederile din contract coroborate cu cerințele din Caietul de sarcini/ Oferta tehnică a Prestatorului.

Entitatea Contractanta, prin Comisia Tehnica de Avizare a Thermoenergy, poate face observații privitoare la calitatea lucrării (conținutul tehnic și condițiile tehnice de elaborare și de prezentare) în termen de cel mult 10 zile de la data primirii documentației. În cazul în care, în acest interval, achizitorul nu își exprimă în scris niciun punct de vedere privitor la calitatea lucrării, se consideră că documentația corespunde condițiilor stabilite prin temă.

Prestatorul va prezenta documentația completată sau modificată conform observațiilor scrise ale achizitorului în termen de maximum 10 zile de la data transmiterii acestora.

Documentația se consideră recepționată odată cu emiterea avizului mai sus precizat.

Emiterea facturii de către prestator se va face numai:

- dacă documentația îndeplinește în totalitate condițiile prevăzute de legislația în vigoare privitoare la respectarea conținutului tehnic și a condițiilor de elaborare și a cerințelor din caietul de sarcini;
- după obținerea avizului favorabil din partea **Comisiei Tehnice de Avizare** a entității contractante – Thermoenergy Group SA Bacău.

Plata se va face în lei, pe baza facturii emise de prestator în termen de 60 de zile de la data înregistrării facturii la sediul entității contractante.

Anexe:

1. Centrala Ciclu Combinat 14 Mwt Schema interconexiuni generale S72T.1-00-PT PL:2/2A
2. Circuite apa alimentare si apa Termoficare-schema termomecanica S72T.3-08-00-AB PL1/1

Sef Birou Investitii,
Lidia Virlan



Sef Sectie Termomecanica,
Andi Bolea

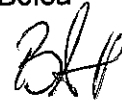

Intocmit,
Costel Popa



REV.	DESCRIERE REVIZIE	ELABORAT	VERIFICAT	DATA
0	PRIMA ELABORARE	L. POPESCU	GALAN I.	05.2013

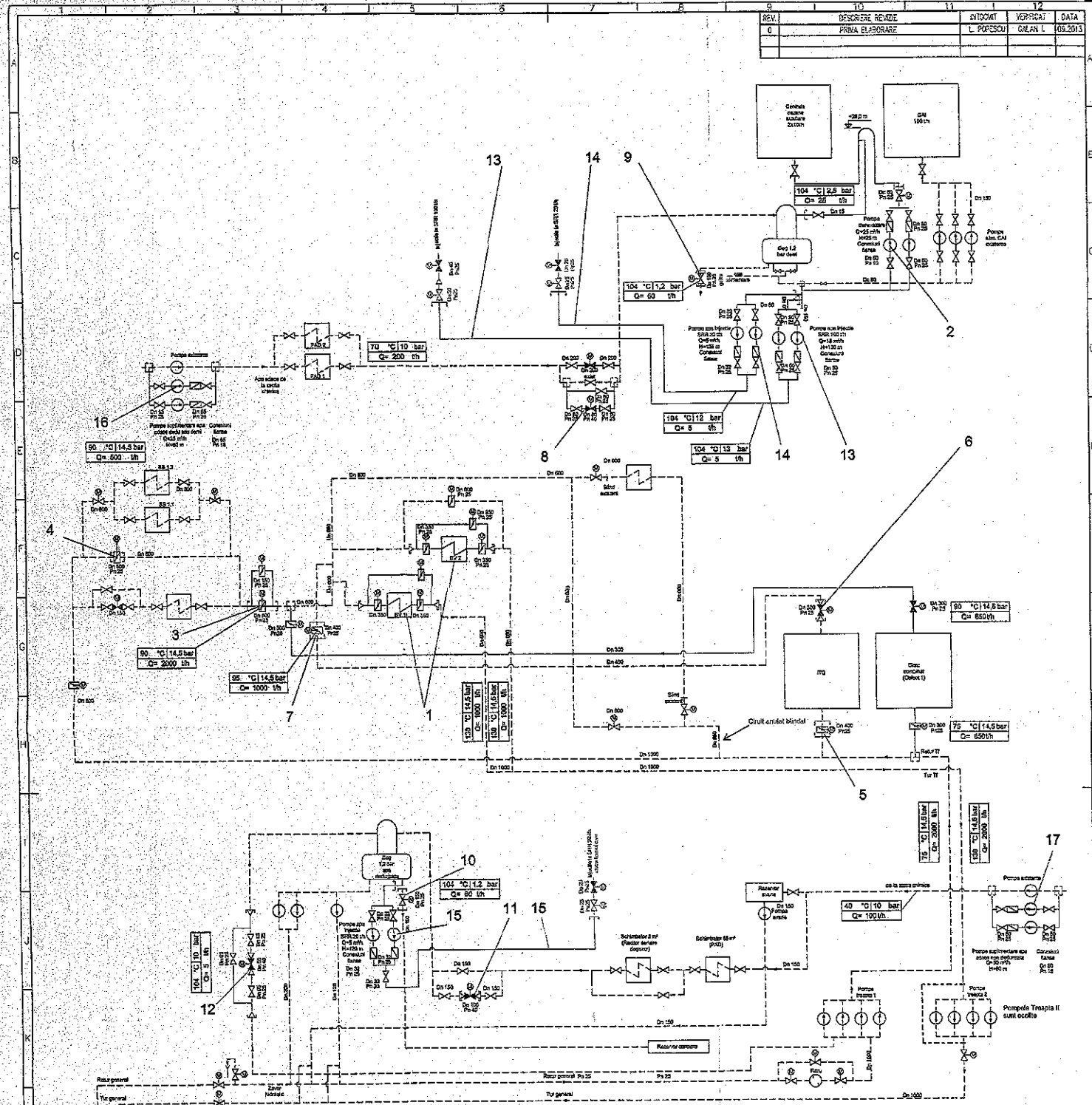

LEGENDA

--- CIRCUITE APA EXISTENTE
 --- CIRCUITE APA NOI
 [] LIMITE PROIECTE

CONSIDERENTE TENIŢE DIMENSIONALE ŞI FUNCŢIONALE
 APA TERMOSTATICĂ

1. Distribuţie centralizată înlocuind cea locală
2. Spaţiu funcţional cu care se poate: S721-1-13-20
3. Fluxul de lucru
4. Presiunea de lucru (MPa) (bar): 0,8-1,1 (8-11)
5. Temperatura de lucru (°C): 70-100
6. Presiunea maximă admisibilă (MPa) (bar): 1,45 (14,5)
7. Temperatura maximă admisibilă (°C): 110
8. Presiunea de reţea (MPa) (bar): 1,6 (16)
9. Temperatura de reţea (°C): 50
10. Presiunea de înălţare maximă (MPa) (bar): 2,0 (20)
11. Condiţii pentru efectuarea lucrului de instalaţie hidrotermică:
 - încălzire rapidă cu temperatura de reţea 18 °C şi maxim 50 °C
 - durata de funcţionare a instalaţiei de apă caldă: maxim 30
12. Coeficient termotehnic maxim admisibil (coef) max. 100
13. Distribuţie de alimentare cu apă caldă
14. Mecanism conductivitate (faza mai caldă) în caz de funcţionare pentru fabrica conductivitate, faza mai caldă în caz de funcţionare în caz de funcţionare

--- Căi de distribuţie
 --- Numere de adresa proiectivă
 --- Fluxul de lucru (se evidenţiază o conductivitate (coef) conductivitate)
 --- Distribuţie centralizată
 --- Distribuţie maximă admisibilă
 --- Temperatura maximă de reţea
 --- Presiunea de reţea şi presiunea admisibilă
 --- Nivelul de distribuţie a conductivitatei responsabile după caz este conductivitate

NOTĂ:
 1. Pentru distribuţie, se face reprezentare numai circuitele active principale asupra cărora se interzice să fie o reprezentare completă şi totală.
 2. Conductivitatea de reţea în distribuţie se evidenţiază în caz de funcţionare şi se face în caz de funcţionare.
 3. Conductivitatea de reţea în distribuţie se evidenţiază în caz de funcţionare şi se face în caz de funcţionare.

AS ENGINEERING

POZ.	BUC.	DENUMIRE	NR. BENEZ. STANDARD	MATERIAL	OBSERVAŢII	MASA NETĂ
14	1	Circuit de alimentare cu apă caldă pe suprafaţa de 200 m ² (S721-1-13-20)	S721-08-16	-	-	271,25
13	1	Circuit de alimentare cu apă caldă pe suprafaţa de 100 m ² (S721-08-16)	S721-08-16	-	-	77,5
12	1	Circuit cu apă rece pentru încălzirea la temperatură de reţea (S721-08-17)	S721-08-17	-	-	37,0
11	1	Circuit cu apă rece pentru încălzirea la temperatură de reţea (S721-08-15)	S721-08-15	-	-	14,0
10	1	Montaj pompa apă caldă pentru încălzirea la temperatură de reţea (S721-08-15)	S721-08-15	-	-	182,0
9	1	Montaj pompa apă caldă pentru încălzirea la temperatură de reţea (S721-08-14)	S721-08-14	-	-	20,0
8	1	Montaj pompa apă caldă pentru încălzirea la temperatură de reţea (S721-08-11)	S721-08-11	-	-	4,85
7	1	Montaj pompa apă caldă pentru încălzirea la temperatură de reţea (S721-08-10)	S721-08-10	-	-	6,0
6	1	Montaj pompa apă caldă pentru încălzirea la temperatură de reţea (S721-08-09)	S721-08-09	-	-	73,0
5	1	Montaj pompa apă caldă pentru încălzirea la temperatură de reţea (S721-08-03)	S721-08-03	-	-	6,0
4	1	Montaj pompa apă caldă pentru încălzirea la temperatură de reţea (S721-08-07)	S721-08-07	-	-	12,55
3	1	Montaj pompa apă caldă pentru încălzirea la temperatură de reţea (S721-08-08)	S721-08-08	-	-	13,32
2	1	Circuit de alimentare cu apă caldă pe suprafaţa de 1,2 m ² (S721-08-05)	S721-08-05	-	-	77,55
1	1	Montaj pompa apă caldă pentru încălzirea la temperatură de reţea (S721-08-01-01)	S721-08-01-01	-	-	84,0

POZ. BUC. DENUMIRE NR. BENEZ. STANDARD MATERIAL OBSERVAŢII MASA NETĂ

COLU COMBAT 14 MPa + CAZARE AVANZATE + ADAPTAREA SISTEMULUI TERMOELECTRIC CETI - CHIAJ BACAU

APROBAT: LAURENŢIU POPESCU MATEI GAIAN ION DANIELA

ELSACO ELECTRONIC

CIRCUITE APA ALIMENTARE ŞI APA TERMOSTATICĂ SCHEMA TERMOELECTRICĂ S721-3-08-00-01-01

CONTRACTOR: S.C. ELSACO ELECTRONIC S.R.L. - KAWASANI GAS TERME EUROPE GmbH - S.C. BRANCO S.R.L.

AUTORITATEA CONTRACTANTĂ: MUNICIPIUL BACAU

POZ.	BUC.	DENUMIRE	NR. BENEZ. STANDARD	MATERIAL	OBSERVAŢII	MASA NETĂ
17	1	Montaj pompa apă caldă pentru încălzirea la temperatură de reţea (S721-08-22)	S721-08-22	-	-	82,0
16	1	Montaj pompa apă caldă pentru încălzirea la temperatură de reţea (S721-08-21)	S721-08-21	-	-	56,0
15	1	Circuit de alimentare cu apă caldă pe suprafaţa de 1,2 m ² (S721-08-20)	S721-08-20	-	-	38,0

REV.	DESCRIERE REVIZIE	INTOCMIT	VERIFICAT	DATA
0	PRIMA ELABORARE	A. DANILA	I. GALAN	03.2012

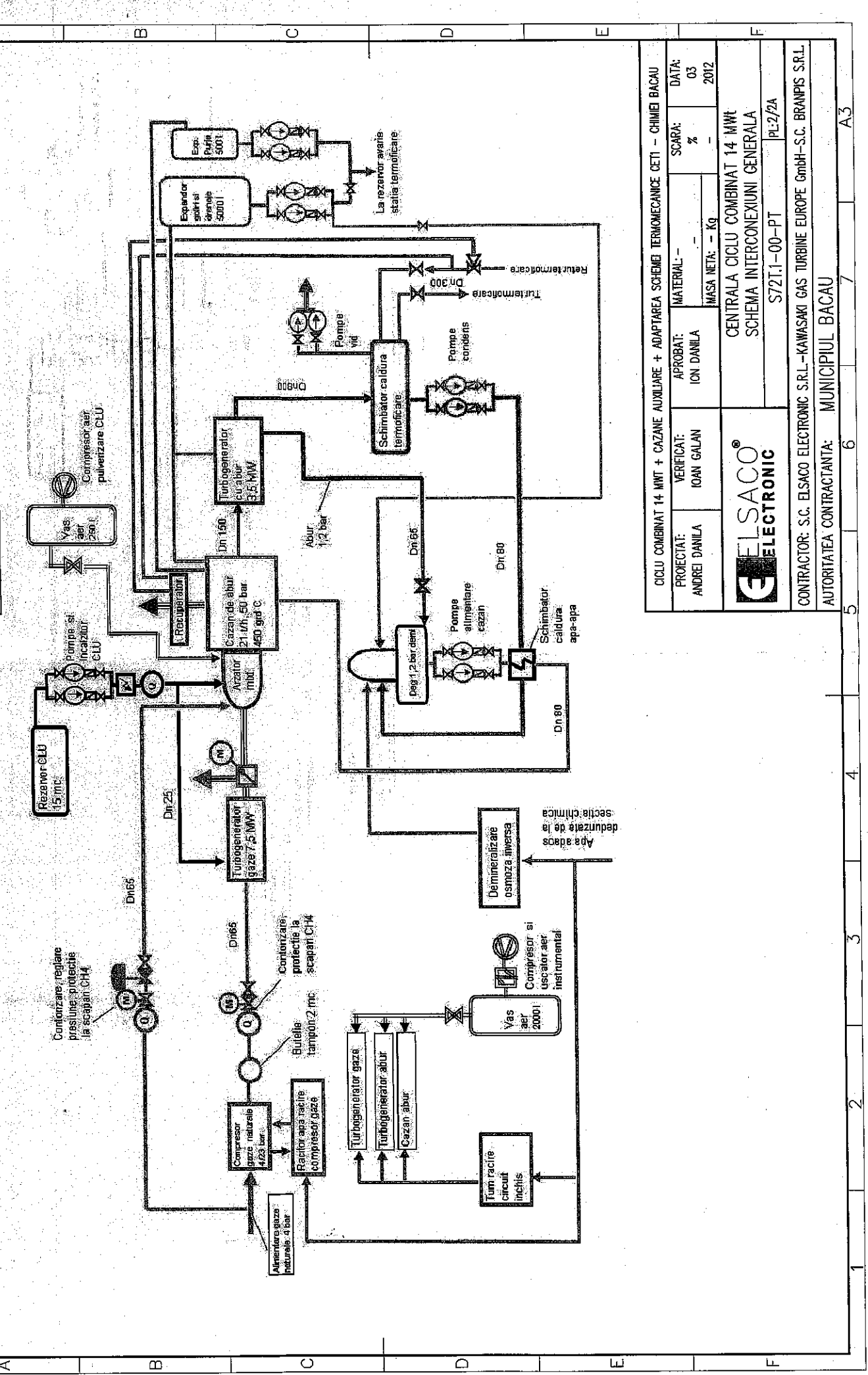

CICLU COMBINAT 14 MW + CAZANE AUXILIARE + ADAPTAREA SCHEMEI TERMOMECHANICE CETI - CHIMIEI BACAU	
PROIECTAT: ANDREI DANILA	VERIFICAT: IOAN GALAN
APROBAT: ION DANILA	MATERIAL: -
SCARA: %	DATA: 03 2012
MASA NETA: - Kg	
CENTRALA CICLU COMBINAT 14 MW SCHEMA INTERCONEXIUNI GENERALA	
S72T.1-00-PT PL:2/2A	

CONTRACTOR: S.C. ELSACO ELECTRONIC S.R.L. - KAWASAKI GAS TURBINE EUROPE GmbH - S.C. BRANPIS S.R.L.
AUTORITATEA CONTRACTANTA: MUNICIPIUL BACAU

1 2 3 4 5 6 7 A3